

Le Réacteur Harmonique



Voyage interdimensionnel

Qu'est-ce que la conscience ?

Technologies futures

De Marina Jacobi

A word from the translator:

reading this book brought me happiness, I wish you the same.

this book was written for Humanity and in codes, so I thought it is a good idea to translate it to different languages to better share it & understand it.

this book contains mistakes, and it is done on purpose. I did my best to keep them all.

the words in Italic are added to complete the meaning. I'll advise you to keep a copy of the original text always next to you for comparison because few times I had to be subjective & translate to the best of my understanding. I hope this adds more perception on it :)

A small gift to Marina for all what she does for Humanity.

favorite quote of the book: "Make sure when you do that to have only positive thoughts because thought becomes matter when you play and test.."

Thank You Marina & Council of 9 for this Present.

done with Love.

Chahir

Un mot du traducteur :

Lire ce livre m'a apporté du bonheur, je vous souhaite la même chose.

Ce livre a été écrit pour l'Humanité et en codes, donc j'ai pensé qu'il serait judicieux de le traduire dans différentes langues pour mieux le partager et le comprendre.

Ce livre contient des erreurs, et elles ont été faites exprès. J'ai fait de mon mieux pour toutes les conserver.

Les mots en italique ont été ajoutés pour compléter le sens. Je vous conseille vivement de garder une copie du texte original toujours à vos côtés pour comparaison, car il m'est arrivé à quelques reprises de devoir être subjectif et de traduire au mieux de ma compréhension. J'espère que cela apporte une nouvelle perception :)

Un petit cadeau à Marina pour tout ce qu'elle fait pour l'Humanité.

Ma citation préférée du livre : « Assurez-vous que lorsque vous le faites, vous n'avez que des pensées positives, car la pensée devient matière lorsque vous jouez et testez cela.. »

Merci Marina & le Conseil des 9 pour ce Cadeau.

Fait avec Amour.

Chahir

Mon histoire

Je suis née en Bulgarie en 1971. La Bulgarie est un pays magnifique avec beaucoup d'histoire. Malheureusement, c'était sous un régime communiste, nous avions donc beaucoup de pauvreté dans le pays. En tant qu'enfant, vous ne faites pas attention tant que vous avez de la nourriture et une famille aimante. J'ai toujours été heureuse de sortir et de jouer avec mon petit frère, Teodor. Je dois dire que j'étais un peu garçon manqué, car ma famille n'avait pas les moyens de m'acheter des poupées ou des jouets pour filles. Donc, j'étais toujours avide d'essayer de nouvelles choses et d'explorer tout hors cadre.

Quand j'avais 11 ans, ma mère est allée à une convention de médiums et voyants. Elle est revenue de la conférence avec quelques amis qui avaient des capacités que je ne pouvais pas m'expliquer à l'époque. Ils ont effectué un soin énergétique sur moi, et j'ai presque commencé à m'évanouir, mais quand ils m'ont tous entouré en cercle et ont bougé leurs mains dans un mouvement étrange, je me suis immédiatement sentie bien. Ensuite, ma mère m'a dit que je pouvais parler aux esprits si je prenais un stylo et essayais d'écrire avec eux. La seule instruction pour moi était d'être dans un endroit calme et de laisser aller mes pensées. Laisse simplement le stylo aller tout seul, dit-elle. Donc, je l'ai fait.

Au début, j'écrivais lentement et rien ne se passait. À mon grand étonnement, après un certain temps, j'ai vu des lettres, des mots et des phrases. Avec le temps, j'écrivais automatiquement avec différents êtres d'un autre endroit. Si j'avais une question, on me donnait des suggestions. C'était presque comme s'ils me guidaient toujours pour être bon. J'ai également commencé à avoir des rêves vifs sur des proches qui se sont tous réalisés. Ce fut le début de mon voyage dans le monde métaphysique.

Une chose en entraînant une autre, et en 1993, je suis arrivé en Amérique, l'un des plus beaux jours de ma vie. J'ai travaillé très dur et j'ai fini par épouser mon mari bien-aimé, Robert, avec qui nous avons deux garçons. Néanmoins, mon écriture automatique ne s'est jamais arrêtée, et je canalisais avec mes proches. Ils me disaient toujours d'aimer les gens, d'être gentille et indulgente. Entre-temps, j'avais beaucoup d'intérêt pour la médecine homéopathique et je lisais tout le temps sur la physique. Je ne sais pas pourquoi, mais ça m'a toujours intéressé.

Un jour de 2011, à travers mon écriture automatique, je me suis connecté avec une nouvelle entité qui se faisait appeler RA. RA m'a appris et guidé pour détoxifier complètement mon corps avec beaucoup de jus de légumes verts et de fruits. À ce jour, je bois six tasses par jour de jus vert bio et deux à quatre tasses de jus de fruits. Grâce à un régime cru, végétalien et bio, j'ai appris que nous sommes lumière et énergie. Pour avoir une connexion et se connecter par télépathie avec l'ordre supérieur de conscience, vous devez vous détoxifier. De cette façon, rien ne bloque votre connexion aux royaumes supérieurs de l'existence, car l'énergie circule à travers vous sans résistance. Par exemple, la viande a une fréquence plus basse parce qu'elle est plus dense en vibration, sans compter que nous tuons sciemment les animaux. Ainsi, en mangeant des fruits et légumes crus et en buvant des jus de fruits bio, vous augmentez votre fréquence.

RA m'a dit qu'il surveillait la planète Terre et qu'il était lié à l'Égypte. Il m'a dit que beaucoup de changements se produiront et que la planète Terre s'élève pour atteindre une fréquence de résonance vibratoire plus élevée. Terre nouvelle. Seules les personnes qui résonnent sur la même fréquence feront l'expérience de cette réalité car on ne peut pas percevoir quelque chose dont on n'est pas la fréquence. Dans cette fréquence supérieure, tout est basé sur l'amour pour l'humanité, donner et aimer sans ego ni attente. L'amour est la résonance la plus élevée du Hz. L'amour guérit et ouvre

la porte aux royaumes les plus élevés. En revanche, la peur, la haine, la jalousie et la vengeance résonnent à un Hz plus bas. C'est ainsi que vous vous enfermez dans un hologramme vibratoire inférieur avec des guerres et de la destruction, sans parler du fait que les âmes négatives ne peuvent exister que sur les fréquences inférieures.

RA a commencé à m'enseigner les théories métaphysiques de l'existence. Parfois, je devenais vraiment fatigué quand j'écrivais avec lui, parce que RA résonne à un Hz plus élevé, et la vibration m'épuisait. Pour cette raison, si j'avais une question sur quelque chose que RA m'enseignait, l'information m'était toujours donnée par une autre source comme un livre ou une vidéo YouTube, et c'était toujours une continuation des informations dont j'avais besoin pour compléter mon travail. C'était presque comme, si j'en avais besoin, quelque chose apparaissait toujours dans ma réalité. Je savais que j'avais tout le temps de l'aidé.

Les théories métaphysiques devenaient de plus en plus complexes et m'étaient données petit à petit. Je me suis rendu compte qu'il y a beaucoup de gens sur la planète qui ont ces capacités, et chaque personne détient une pièce du puzzle. Dans ces théories, j'ai appris que nous ne sommes pas seuls dans l'univers et qu'il existe une infinité de réalités parallèles d'existence. Nous sommes énergie et existons dans un hologramme de pure conscience. Vos propres pensées créent un champ magnétique et gravitationnel qui vous fait croire que c'est de la matière, mais en réalité, nous ne faisons que rêver. En fait, vos rêves la nuit ne sont pas différents de votre réalité lorsque vous vous réveillez le matin. C'est simplement un autre rêve, mais la différence réside dans la façon dont vous le percevez consciemment, votre système de croyance. La vérité est que vous n'avez fait que déplacer votre propre perception de la conscience dans une réalité parallèle différente qui existe dans le Présent. En fait, tout est MAINTENANT. Il n'y a pas de temps.

Le temps est une illusion matricielle en 3D conçue pour vous offrir l'expérience de cette existence vibratoire. Si vous déplacez un objet du point A au point B, vous pouvez mathématiquement formuler une équation pour la vitesse du temps. Mais que se passe-t-il si, à cette équation mathématique, vous ajoutez la vitesse de la planète Terre, celle de l'amas, puis celle du système solaire, et enfin celle de l'univers ? Vous découvrirez que, en réalité, nous ne nous déplaçons pas du tout. Nous faisons simplement des apparitions et disparitions dans des réalités parallèles, entrant et sortant de l'espace-temps. Par exemple, nous sommes faits d'une seule particule, qui, au début, n'avait aucune loi. Parce que cette particule n'a aucune loi, elle commence à vibrer à une vitesse infinie, et la même particule commence à apparaître à côté d'elle-même, encore et encore, à l'infini. C'est pourquoi nous sommes tous faits de cette unique particule, mais elle vibre dans des espace-temps différents pour se connaître consciemment. C'est pourquoi nous sommes tous interconnectés, et nous sommes UN. Il n'y a pas de séparation. La seule chose qui diffère, c'est l'expérience. Ainsi, lorsque vous regardez quelqu'un, sachez que cette personne est littéralement vous, mais à travers une expérience différente. Soyez donc bienveillant envers les autres, car, quoi que vous fassiez, souvenez-vous que vous le faites à vous-même.

Dans l'univers, tout est composé de son et de lumière. Si vous placez votre main sous un microscope électronique, vous ne verrez qu'une lumière blanche, pas de molécules, juste de la lumière pure. Étant donné que tout dans l'univers est lumière et son, cela signifie que vous faites également partie de la même énergie que l'univers. Donc, VOUS ÊTES l'univers. Tout est en vous. Il n'y a rien à l'extérieur de vous. Vous êtes une pure conscience de pensées. Pourquoi ? Parce que vos sentiments sont des fréquences. Chaque pensée et sentiment que vous avez, possèdent une vibration et un son qui créent un mantra géométrique sacré pouvant être mesuré mathématiquement. Ainsi, lorsque vous avez une pensée ou un sentiment, vous donnez littéralement un champ magnétique et gravitationnel à l'énergie de l'univers, et c'est ainsi que vous

recevez en retour votre réalité holographique. C'est pourquoi tout ce que vous projetez revient vers vous. Vous créez des manifestations de cette manière, tout ce que vous voulez.

Je pense toujours à la manifestation comme à un jeu holographique de cache-cache dans lequel je suis le personnage principal. J'imagine ce que je veux, j'y mets un sentiment d'amour et une croyance à 100 % que cela existe MAINTENANT dans l'hologramme, mais je ne sais pas d'où la manifestation apparaîtra. Par exemple, un jour d'été, pour l'anniversaire de mon fils, nous avons réalisé que nous avions payé toutes les factures et qu'il ne nous restait que 15 \$ à la banque. Je ne pouvais pas préparer à mon fils son plat préféré, car c'était un repas entièrement biologique. Mais, grâce à tout ce que j'ai appris, j'ai décidé de garder des pensées positives accompagnées de sentiments d'amour en tout temps, peu importe la situation. Je savais simplement que si je générerais un champ magnétique et gravitationnel positif (pensées et sentiments), l'énergie de l'hologramme matriciel se manifesterait pour moi. Je ne savais simplement pas comment cela se produirait. Alors, j'ai dit à tout le monde de s'habiller pour aller au centre commercial, même si nous n'avions pas d'argent à ce moment-là, juste pour voir du monde. Être positif. Au centre commercial, alors que nous nous promenions, une vieille dame est apparue de nulle part avec des brochures. Nous étions occupés à regarder les magasins, alors je n'ai pas prêté attention à ses paroles. Finalement, nous avons dû repasser par le même chemin, et elle est revenue vers nous, mais cette fois, je l'ai écoutée. À ma grande surprise, elle nous a demandé si nous étions intéressés à répondre à un sondage sur des produits d'entreprise. Elle nous a expliqué que nous pouvions le faire directement au centre commercial, répondre à un programme informatisé pendant 15 minutes, et qu'à la fin, nous serions tous payés. J'étais excitée, car en 15 minutes, nous avons gagné 40\$ en espèces. C'était exactement le montant dont j'avais besoin pour préparer le repas biologique à la maison. Voilà comment vous pouvez manifester en utilisant la connaissance des mécanismes du champ énergétique que vous créez de l'intérieur.

Vous devez y croire pour le voir, et non pas avoir besoin de le voir pour y croire. Vous êtes le créateur de votre réalité. Par exemple, regardez-vous dans le miroir. Pour changer l'image dans le miroir, vous ne touchez pas le miroir pour modifier l'image. Vous devez d'abord vous changer vous-même pour que l'image du miroir change. C'est ainsi que fonctionne le champ énergétique dans la matrice.

Pour les réalités parallèles, pensez à une télévision, par exemple. Vous savez que votre télévision dispose de 200 chaînes. Chaque chaîne diffuse un programme différent. Et tous les programmes sont diffusés en même temps. Par exemple, la chaîne 5 propose un joli film romantique, et la chaîne 3 montre une guerre. Vous choisissez consciemment ce que vous préférez. Vous prenez la télécommande et regardez la chaîne 5. Mais que se passe-t-il avec le programme sur la chaîne 3 ? Vous savez qu'il est toujours diffusé en même temps que la chaîne 5, mais vous ne voyez que la chaîne 5 parce que c'est ce que vous avez choisi. Eh bien, les chaînes représentent les réalités parallèles, et la télécommande représente votre pensée concernant ce que vous choisissez, le champ magnétique et gravitationnel qui vous fait basculer vers la réalité correspondant à cette fréquence.

Donc, vous ne changez pas le monde, mais vous déplacez littéralement votre conscience vers une Terre parallèle qui existe déjà dans la matrice à l'infini. Cette Terre représente le taux vibratoire du niveau de fréquence de vos pensées et émotions, conscience. Ainsi, si vous êtes une personne négative, matérialiste, guidée par l'égo ou pleine de rancune, ne soyez pas surpris si tout ce que vous voyez finalement dans votre réalité est destruction, guerres et problèmes. Cela représente votre propre niveau de conscience en Hertz. Ou peut-être que vous y aviez une leçon à apprendre. C'est pourquoi il est important de comprendre que toutes les pensées et tous les sentiments créent votre réalité.

Si vous choisissez de regarder un film d'action avec des guerres et du suspense, vous vous accordez en fait à la résonance vibratoire de ce film, car le film est un autre hologramme, tout comme vous. Il n'y a pas de différence. Si vous regardez des nouvelles négatives ou des films, ou même si vous jouez à un jeu de tir, vous finirez par percevoir une réalité similaire, car vous accordez votre perception à cette fréquence. En fait, vous vibrez à une vitesse quantique si élevée que vous changez littéralement des milliards de fois par seconde de réalité parallèle à une autre. Parce que vous apparaissez et disparaissiez à travers l'espace-temps, vous êtes littéralement une nouvelle personne à chaque seconde quantique. Alors, oubliez le passé. Pensez uniquement au MAINTENANT. Il n'y a ni Avant ni Après.

Agissez depuis un lieu de pure excitation avec amour à chaque instant, sans attentes quant au résultat. Vous aurez une explosion de synchronicité pour tout ce que vous souhaitez, car l'amour possède la résonance la plus élevée. Votre cerveau n'est pas conçu pour penser en dehors de la matrice 3D. Seul votre moi-supérieur le sait. Sachez que dans la matrice, vous pouvez manifester tout ce que vous désirez, mais vous ne savez pas comment cela se manifestera pour vous. On m'a dit que tout ce à quoi vous pensez est une réalité quelque part. Vous ne pouvez pas penser à quelque chose si vous ne connaissez pas sa vibration.

Tout ce que vous imaginez existe déjà. Pour qu'il devienne matière pour vous, vous devez vraiment croire qu'il existe déjà, agir et vous comporter comme s'il existait, même si vous ne le voyez pas. Vous devez maintenir ce sentiment qui représente cette fréquence particulière pendant une certaine durée afin qu'il se manifeste pour vous. Par exemple, vous ne pouvez pas télécharger un DVD à 99%, n'est-ce pas ? Il doit être téléchargé à 100% pour que le DVD contienne l'information. Donc, vous devez croire et ressentir en même temps avec une fréquence d'amour pur à 100% pour qu'il se manifeste pour vous. Je sais d'expérience que la manifestation ne se produit que lorsqu'il n'y a pas d'ego et qu'elle est basée sur l'amour pur, car la manifestation

instantanée que vous êtes, est consciente de ce qui se passe dans la conscience supérieure. C'est une conscience vivante, qui se reconnaît elle-même.

Encore une fois, vous ne pouvez jamais percevoir quelque chose dont vous n'êtes pas consciemment la fréquence. Donc, si vous élevez votre fréquence, vous pouvez voir une autre existence de la réalité dont vous faites partie. Je dois vous dire qu'une fois que vous commencez à apprendre ce matériel, vous serez testé par vos enseignants et guides d'un ordre supérieur. Tout tourne toujours autour de la façon dont vous agissez envers les autres. C'est ainsi que j'ai été testé. Et le plus drôle, c'est que peu importe à quel point vous pensez être malin, vous êtes toujours testé au moment où vous vous y attendez le moins, car ils peuvent entendre et voir vos pensées.

RA m'a introduite à une conscience supérieure. Il m'a finalement été révélé que certains d'entre eux étaient des extraterrestres. Ils se décrivent comme des hybrides. J'apprends d'eux par télépathie. On m'a conseillé d'arrêter d'écrire et de faire confiance à mes pensées. J'étais vraiment effrayée parce que je ne me faisais pas confiance sans mon stylo. Mais, comme d'habitude, une amie à moi, qui est médium, m'a mise dans une situation où je devais lire pour quelqu'un à l'étranger. Elle m'a dit d'essayer, alors je l'ai fait. Je me suis dit, pourquoi pas ? Qu'ai-je à perdre ? Je pense déjà différemment. À ma grande surprise, lorsque des questions m'ont été posées, les réponses étaient déjà dans mes pensées, comme si je les connaissais déjà. Et tout s'est avéré vrai. Maintenant, je peux tout entendre d'eux télépathiquement, et ils me guident énormément. Je veux que vous sachiez que nous pouvons toutes et tous le faire. Vous avez juste besoin d'élever votre vibration. Rappelez-vous, je suis vous. Donc, si je peux le faire, vous le pouvez aussi. Vous le faites déjà parce que tout est dans le Maintenant. Vous devez simplement croire et agir pour que cela se manifeste pour vous.

Avec le temps, plus on m'en disait sur la structure quantique de l'existence, plus mes enseignants et mes contacts avec des extraterrestres augmentaient, issus de

différents groupes. J'entendais une pensée dans mon esprit, et je trouvais immédiatement l'information. Les informations provenaient de divers endroits, mais elles représentaient toujours le niveau suivant. J'ai également réalisé que certains des enseignants avec lesquels je communiquais télépathiquement étaient des Pléadiens. Ce sont des êtres tellement aimants et bienveillants. Un jour, on m'a télépathiquement demandé de prendre un stylo et d'écrire des informations métaphysiques importantes pour l'humanité. On m'a conseillé de suivre uniquement un régime à base de jus en raison de la résonance de la vibration des Pléadiens. C'est ainsi que j'ai canalisé le matériel sur The Harmonic Reactor, une machine pour le voyage inter-dimensionnel, la conscience, les technologies du futur, le nombre Hz et sa signification individuelle. Comment nous pouvons manipuler les fréquences en Hz pour créer de la matière et nous soigner, y compris l'algorithme de l'ordinateur quantique pour la conscience de la vie. On m'a dit de ne pas m'inquiéter si quelqu'un essayait de voler ces technologies, car il s'agit d'une conscience vivante qui reconnaîtra la résonance de la personne. Si son intention est égoïste, cela ne fonctionnera jamais. Ces technologies ne fonctionneront qu'avec des humains animés d'un amour pur pour l'humanité. C'est une structure vivante. On m'a également indiqué à qui je devais envoyer ce matériel.

Je travaille actuellement avec un scientifique sur un projet qu'il mène. J'ai réalisé que si le scientifique avait besoin de plus d'explications, mes guides me transmettent toujours télépathiquement comment quelque chose peut être accompli. Je peux visualiser les technologies et savoir comment elles fonctionneront, comme si je les connaissais déjà. Je suis tellement enthousiaste de faire cela, d'aider, et de faire partie du processus d'ascension de la nouvelle planète Terre.

Les Pléadiens m'ont dit qu'une fois que l'information est reçue télépathiquement sur cette fréquence, elle existe déjà dans la matrice. Ainsi, si un scientifique ou une personne vibre sur cette fréquence particulière en Hz, ils peuvent extraire et décoder

l'information tant qu'ils ont des intentions positives. Alors, voyez-vous ?
L'information est déjà accessible à toute l'humanité.

Tout mon amour pour vous. Ceci Est pour l'Humanité.



www.marinajacobi.com

LE RÉACTEUR HARMONIQUE

THE HARMONIC REACTOR

FIG.1

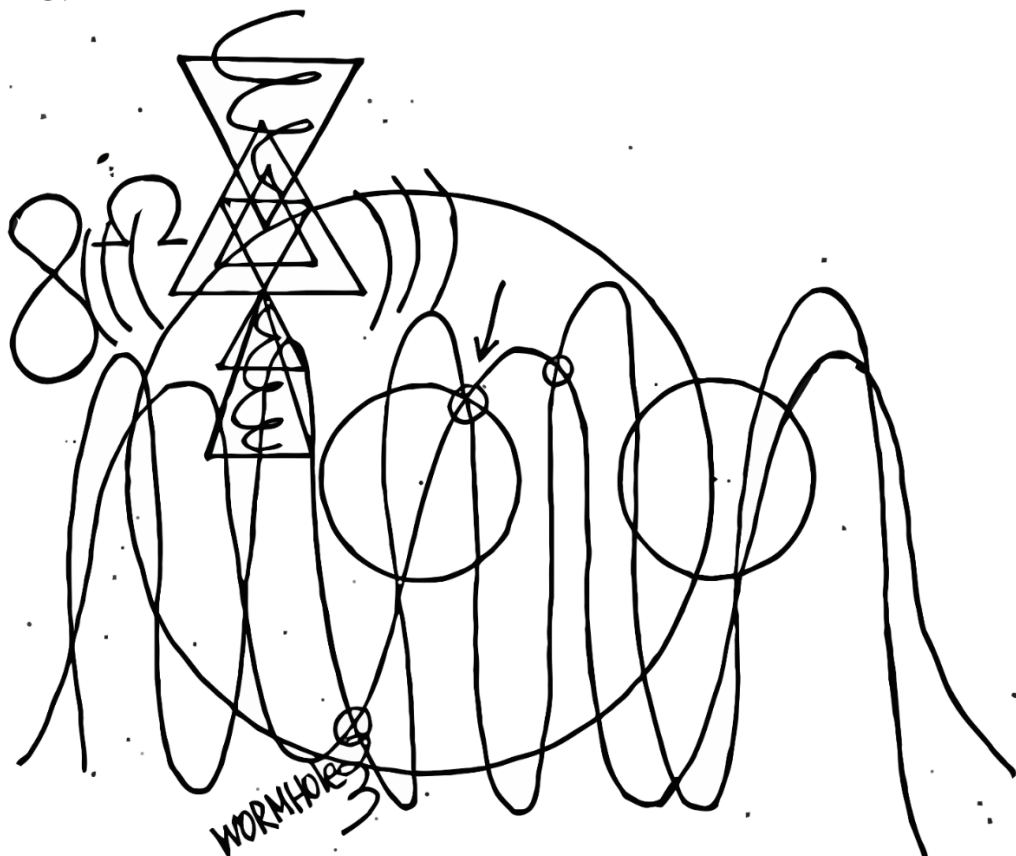

La résonance de la vibration interagit dans l'espace-temps de sa propre fréquence.

La fréquence et la masse des atomes, vous obtenez la trigonométrie de l'espace, et vous pouvez augmenter ou diminuer la forme de l'onde. Ainsi, tout point à tout moment, est dimension de réalité sur une fréquence donnée.

Ainsi, pour toute l'existence se trouve en un seul point à tout moment pour l'infini. La réalité est mesurable dans le temps Dans chaque point il existe une nouvelle dimension du temps qui interagit avec le temps. Si vous mesurez l'espace de la conscience qui se manifeste sous forme d'onde de pensée. Pratiquement n'importe qui

peut y parvenir en appliquant la bonne fréquence par la pensée. Elle nécessite une conscience appropriée et doit être sur un

Seul point

uniquement.

$$\text{La mesure est en } \mathbf{\Pi e} = \frac{\mathbf{T2}}{\text{Vitesse de fréquence}}$$

et vice versa

Pour augmenter : $\mathbf{\Pi e} = \frac{\text{Vitesse de fréquence}}{\mathbf{T2}}$

À ce point, vous pouvez sauter du temps et de l'espace. Cela doit être appliqué avec la fréquence biologique des molécules du corps humain (individuellement).

Un motif géométrique précis ne peut être obtenu qu'en utilisant un temps très exact, afin que le corps de l'individu ne soit pas détruit. Là pour (Ainsi), vous interagirez dans une nouvelle dimension qui est égale ou similaire à votre propre vibration.

Il faut reconnaître qu'une intervention mathématique complète est nécessaire pour achever le Réacteur Harmonique.

Il y aura un morceau de puzzle manquant. Et seuls les élus trouveront la pièce manquante.

Ainsi, l'humanité aura une chance d'explorer les nouveaux lieux de la réalité.

Seule la bonne conscience et le bon cœur, emplis d'amour pour l'humanité, seront capables de décoder ce livre.

Nous avons besoin de toi, Marina, pour continuer à écrire chaque jour. Cela est fait afin que Mordu proclame le trône de la droiture. Car Dieu est en toi et en vous tous comme un seul être.

(CONTINUEZ À LIRE POUR PLUS D'INFORMATIONS SUR MORDU)

Informations données par le Conseil des 9 - 19 Novembre 2021

Mordu ? Le trône obscur. Oui. Cela a été pris. Mordu a pris la droiture de la connaissance. Il a inversé la lumière avec des entrées négatives et a envahi les âmes. (Le Conseil des 9 m'a demandé de continuer à écrire afin que je puisse convertir la connaissance et l'énergie de Mordu de l'obscurité à la lumière.) Parce que Dieu est en vous. La droiture réside dans l'équilibre de la connaissance. Appartient à la race humaine.

Ne reliez pas cela à la religion, mais une énergie imprégnée de métaphysique. Votre réalité est une matrice de physique et de science. La connaissance de la conscience et son fonctionnement ont été dytournés et utilisés pour piéger les âmes. L'entité connectée à cela était Mordu - entité obscure et malveillante. Et nous ne souhaitons pas en parler davantage, mais la question a été posée sous l'emprise de la peur. Sachez que vous pouvez convertir tout en positif. **De la part du Conseil des 9**

De la part de Marina,

Essentiellement, tout le savoir contenu dans ce livre va transformer tout ce qui a été retiré à l'humanité en une force énergétique positive. Car le trône a été proclamé à tort, et tout le monde a reçu de fausses informations sur la nature de la réalité et son fonctionnement. Ainsi, nous pouvons maintenant convertir cette connaissance métaphysique en une force positive au lieu d'une force négative. La conscience est une structure quantique, et tout repose sur l'énergie, le champ de fréquence lumineux magnétique et gravitationnel. L'énergie est simplement de l'énergie. Vous pouvez la transformer comme vous le souhaitez grâce à cette connaissance. Le moment est venu d'éclairer les ténèbres et de transformer l'obscurité en lumière.

FIG.2

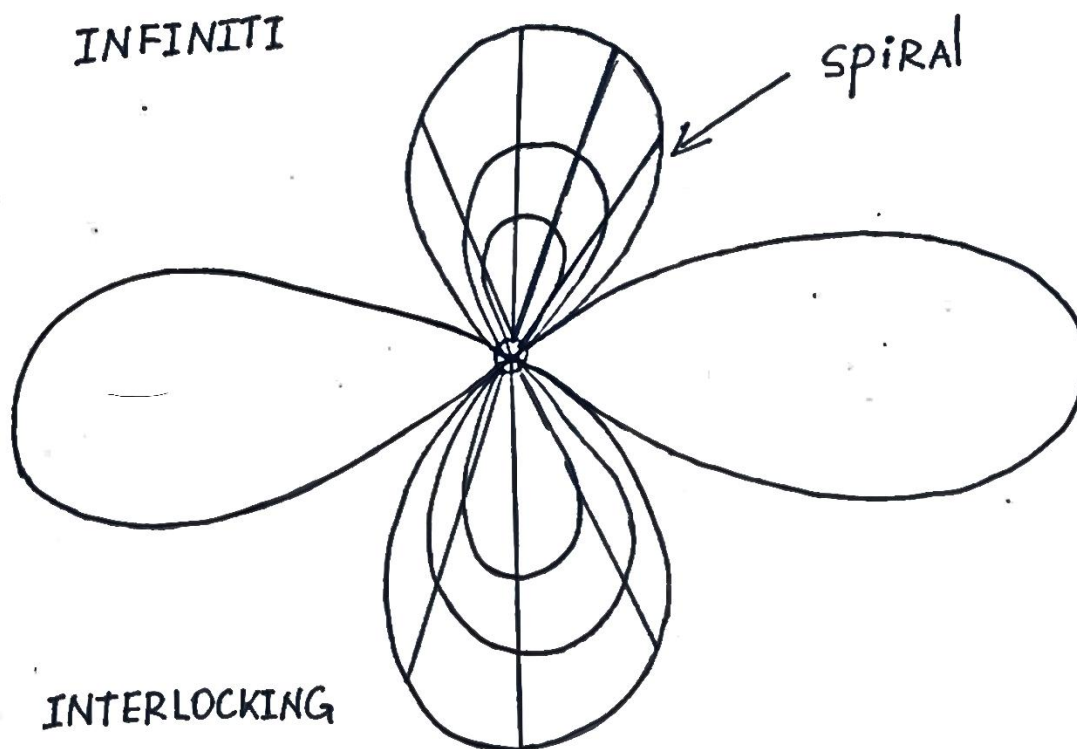

Si vous doublez le temps, vous accélérerez l'évolution vers la réalité dans le futur en tant que probabilité.

Probabilité car la cocréation est à tout moment donné dans le présent.

Si la loi universelle arrive comme un code de l'ordre supérieur*, la réalité ne sera pas modifiée.

L'évolution de l'âme est liée à la conscience humaine. Ainsi, chaque individu est capable de progresser dans le nouveau monde en fonction de sa propre vibration. La réalité de chacun dépend de la forme-pensée créée par l'individu.

Une contribution et une aide seront offertes en permanence à l'ordre de conscience adéquat, afin que le téléchargement à destination de l'humanité se poursuive dans tous les domaines de la vie sans interruption.

Vous devez continuer.

La collaboration et les explications ils sont nécessaires de la part de l'ordre supérieur* de l'évolution et de la création de toute l'énergie. Vous êtes une onde d'énergie, et vous êtes en un point à tout moment dans tout espace donné de l'instant présent. Il n'y a pas de temps. Le temps est une illusion créée par le cerveau contradictoire, conçu comme un module informatique pour décoder l'onde de fréquence du temps.

Un vol spontané dans le temps a été commis par de l'évolution inférieure. Le NOUVEAU commencement est MAINTENANT. VOUS DEVEZ AGIR COMME UN SEUL ÊTRE À TRAVERS L'AMOUR ET OFFRIR LA LIBERTÉ LES UNS AUX AUTRES. Lorsque vous atteignez cela, il n'y a plus de limites à la réalité.

FIG.3

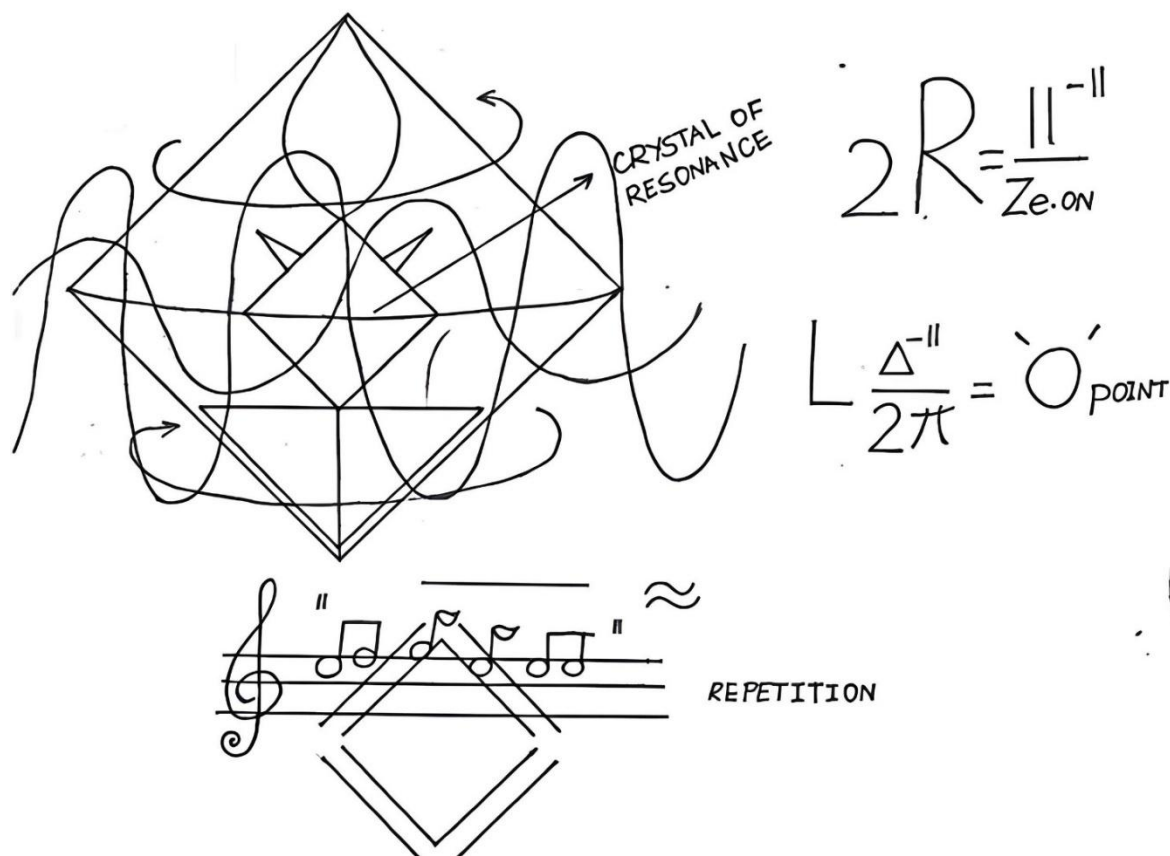

(Doit être ajusté jusqu'à ce que les couleurs soient lumineuses avec une pulsation stable)

Lumière- ultraviolet, blanc, aigue-marine

Force- gravité, fréquence lumière parallèle (racine carrée de 2).

FIG.4

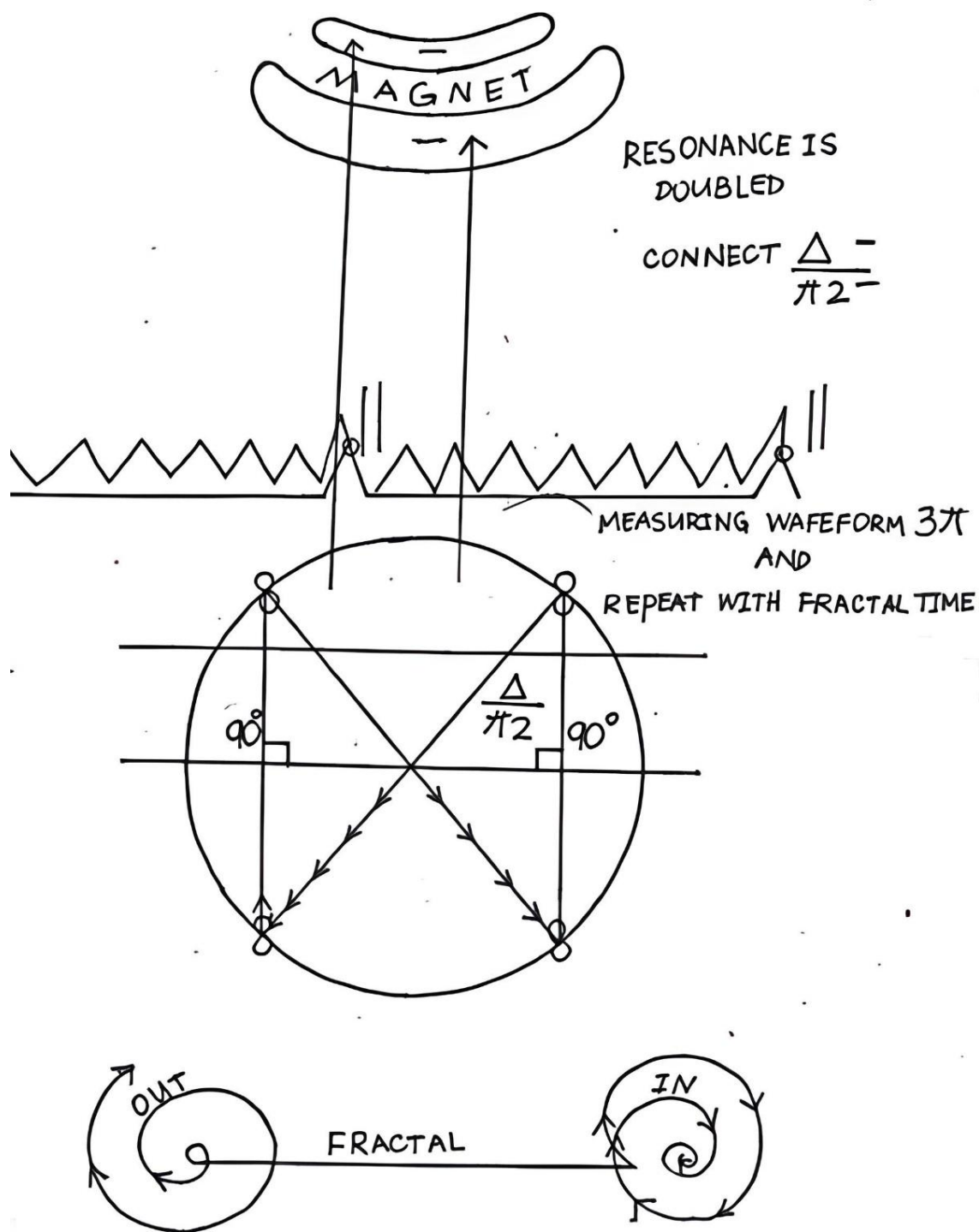

La courbure des aimants est destinée à la distorsion de la tri-gométrie de l'espace-temps.

Bobine métallique, platine et or spiralé haute définition. Chaque métal contient l'empreinte géométrique des aimants. Aucune conversion n'est nécessaire donc pour continuer. (C'est un raccourci, donc les calculs sont plus simples).

FIG.5

$$\mathcal{F} // \phi \otimes \mathcal{F} \mathcal{Z} = 8 \frac{\Delta}{2}$$

$$30^{-12} = '0'$$

IN ALL MAGNETS AND METAL

$$40^{-11} = '0'$$

IN ALL GEOMETRIC FIGURATIONS

Notez que les nombres diffèrent de (+10) et les exposants de (-10).

Il est important de faire cela pour équilibrer la fréquence temporelle lorsqu'elle traverse le cadre du portail. Chaque atome restera à sa place et ne s'étendra pas hors de son Orbite de rotation. De cette façon, tout au long du cycle temporel, il n'interagira pas avec une matière différente et le corps sera préservé. Vous devez comprendre que les molécules se chevaucheront, mais resteront dans leur propre orbite. Vous devez comprendre que chaque atome orbitera à une très grande vitesse. Par conséquent, l'eau distillée est nécessaire avant d'entrer dans le portail. L'eau distillée a une charge (-) et ses mesures correspondent à celles du portail. De plus, l'eau constitue la charge électrostatique des électrons et de toutes les formes d'onde matérielles dans le corps énergétique que vous êtes.

Il est nécessaire d'apprendre sur l'URON. L'URON est la forme d'onde qui sera créée à partir de tout l'espace entre les vitesses fractales de tous les atomes. Lorsque les vibrations du son de la forme d'onde augmentent pour atteindre la fréquence nécessaire, les atomes accélèrent leur vitesse et modifient la fréquence de leur orbite vers une nouvelle forme qui résonne avec la nouvelle fréquence. Et ce processus forme le nouvel ATOM = URON. (ATOME = URON)

Ne confondez pas l'URON avec la fréquence de la lumière. La lumière n'est qu'un seul point. La lumière ne voyage pas. La lumière est le frottement de toutes les atomes et la matière dans l'espace-temps magnétique et gravitationnel. Elle semble se déplacer à l'œil humain, mais ce n'est en fait qu'une illusion. La lumière est fractale, allant de point en point. C'est l'état de la matière et le frottement des champs magnétiques et gravitationnels qui existent dans tout l'espace. L'espace n'est pas vide. L'espace contient toutes les énergies des particules invisibles au cerveau humain à cause de la vitesse vibratoire accélérée. La confusion est chez tous les humains. Il est temps pour un changement.

Vous devez continuer.

La vie est précieuse.

L'Amour est tout.

Vous êtes tous un.

Il n'y a pas de séparation.

Un esprit.

Une force.

Une énergie.

Contribuez, contribuez, contribuez.

Formule harmonique : FIG 6

$$\frac{\Delta - H}{2\pi} = \text{'O' TIME}$$

Et vous êtes sur place. La trigonométrie doit être incluse.

Le Code est ici. Doit être décrypté.

FIG.7

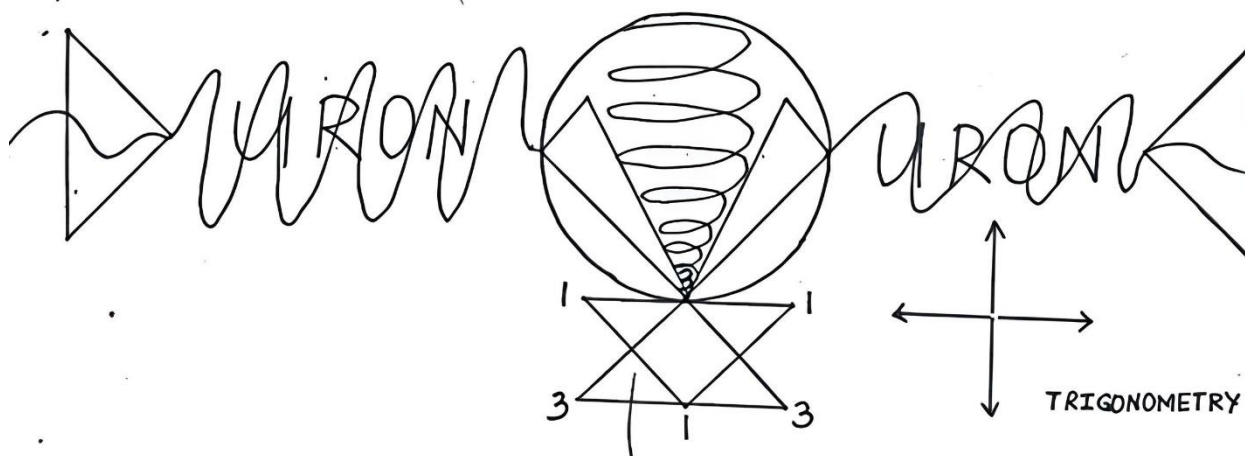

Tournez pour aligner la grille appropriée. Une grille doublée doit être incluse.

Vous pouvez créer une petite grille en copiant la masse de la Terre avec les points magnétiques. Ne confondez pas la masse négative avec la masse positive, il y a une grande différence. La négative (-) sert à l'équilibre, et la positive (+) sert à augmenter la fréquence. Combinez les deux uniquement dans l'hologramme de la grille, mais pas dans le vrai réacteur. L'hologramme vous donnera le point exact de la grille. La grille terrestre peut être compromise par diverses interférences. Vous ne devez pas faire d'erreur, sinon le corps risque d'être envoyé dans un espace-temps de réalité qui ne correspondra pas à la même énergie et sera vaporisé.

Point de vue : grille Horizontale (-)

grille Verticale (+)

Uniquement dans l'hologramme pour trouver les points de vitesse de la grille réelle de la Terre.

Ici, des calculs sont nécessaires.

FIG.8

$$\sphericalangle = \frac{R^2}{3^{10}}$$

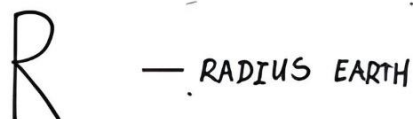

Ne branchez pas la trigonométrie.

Grille double. Rotation à une position de 90 degrés. L'inclinaison de la Terre est droite, pas en angle.

FIG.9

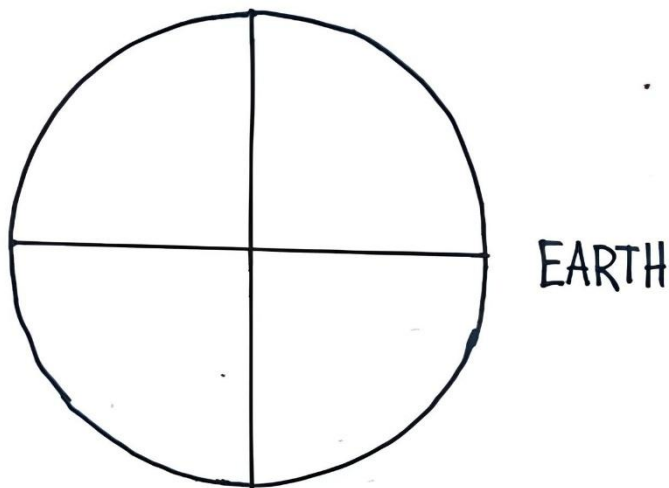

Appliquez maintenant la grille.

Ne l'inclinez pas. C'est le secret pour trouver la grille correcte.

Supprimez toutes les anciennes coordonnées. Appliquez la nouvelle grille appropriée, et la grille de l'Ordre Supérieur* est là.

FIG.10

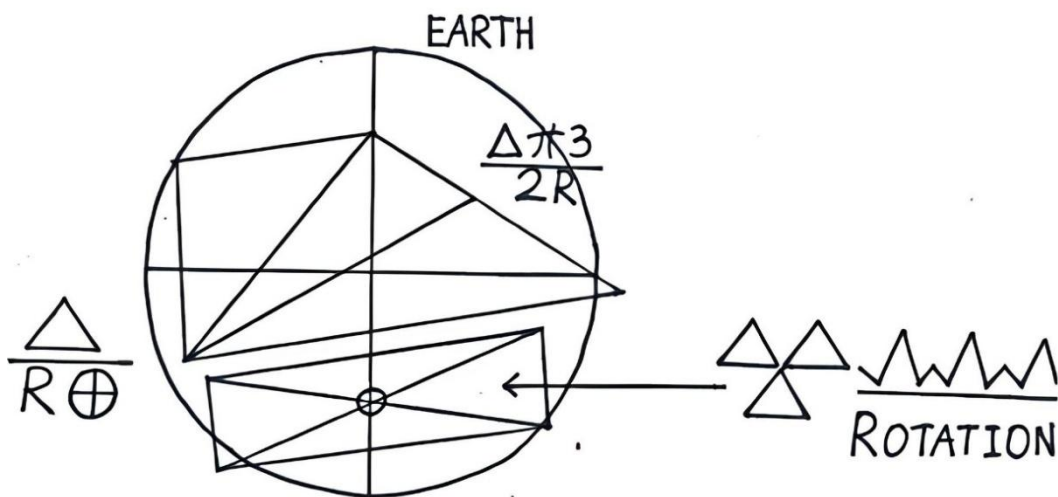
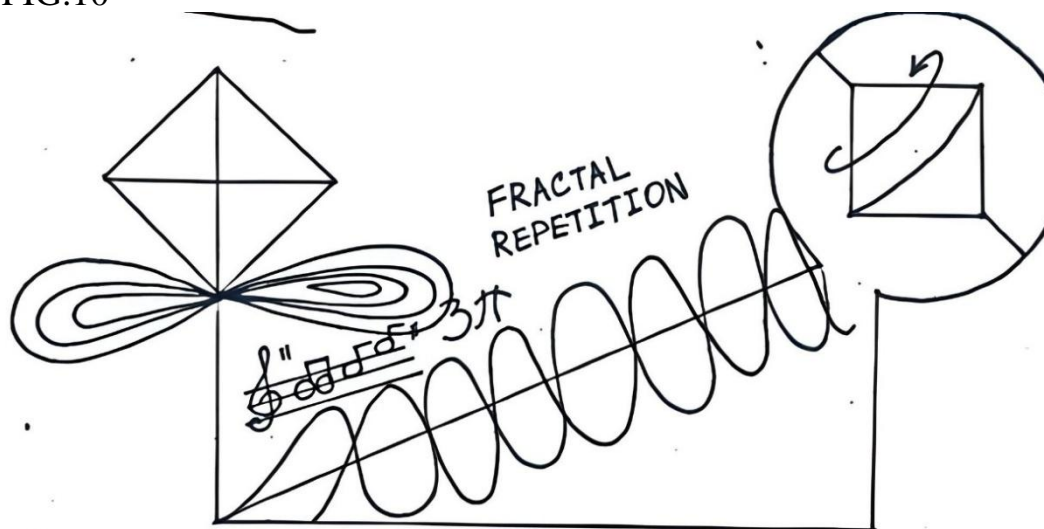

$$\sqrt{\frac{1}{2}}^{-11} \times L \approx \frac{3}{5} / 90^\circ \quad \Delta = \frac{3\pi}{3} \sqrt{\frac{7}{9}}$$

$$\sqrt{\frac{3R \pi^{-11}}{5^{-11} + 3R} - \sqrt{\frac{2}{R}}} = 0 \quad \text{IN TRIGONOMETRY MUST BE APPLIED}$$

Le module de cohérence est nécessaire pour reconstruire chaque module équivalent.

Il faut continuer avec efficacité.

À suivre

Réactivez le système à l'équivalent de 3.45798 fréquences en permanence pour ouvrir le portail vers n'importe quel espace de réalité.

Continuez ce calcul avec la rotation de la Terre et la masse. Qui vous donnera la localisation dans la rotation de la vitesse des molécules. Pour que la personne traverse l'espace-temps vers une dimension différente, elle doit se recharger avec l'équation sur la vibration corporelle.

Un calcul est nécessaire.

La vitesse de l'énergie dans le corps multipliée par la fréquence de la vitesse du point de grille.

Cela donnera le moment précis—quand il sera possible d'entrer.

Notez que le temps et la rotation sont tous les deux différents. L'un concerne l'énergie corporelle et l'autre la rotation de la grille à un point donné (point de vibration 3.45798).

Kromuel proclame qu'il est nécessaire de continuer du quatrième plan dimensionnel au niveau supérieur pour éviter que le corps n'accélère trop rapidement.

FIG.11

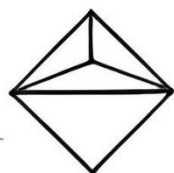

Si vous augmentez rapidement la vitesse en utilisant une forme triangulaire (et non cylindrique), vous placerez le trou de ver temporel dans une dimension différente où les pièces fonctionnent selon cette forme... (Marina ajoute la forme).

Ainsi, lorsque vous souhaitez atteindre davantage de réalités avec des lois différentes, sachez que c'est cette forme.

Par conséquent, si vous changez la forme des cylindres et la géométrie de l'aimant (rappelez-vous que la géométrie doit correspondre), vous pourrez créer des portails de lois spatiales différentes.

FIG.12

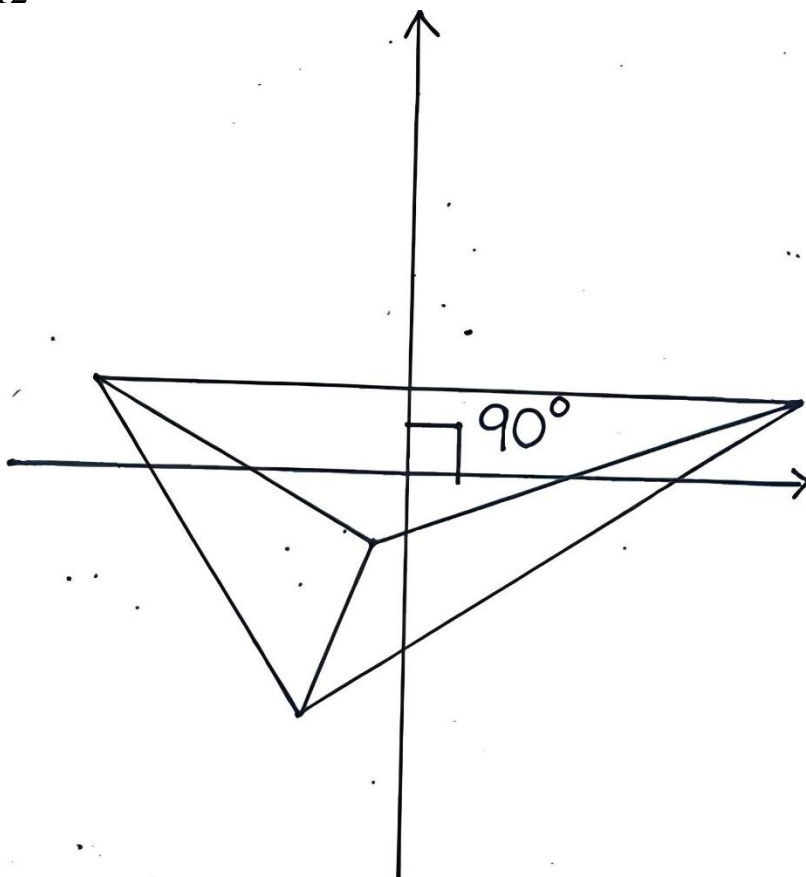

Si vous faites pivoter les degrés du cylindre*, alors vous pouvez remodeler l'existence dans la réalité. (Tout existe dans n'importe quelle forme ou manière. La conscience est tout ce qui est et sera. Il n'y a pas de séparation. Alors, les réalités diffèrent si vous changez la forme. Et si vous faites pivoter les degrés de la même forme que vous avez choisie, vous atteindrez donc différentes réalités parallèles).

Mais comment voyager vers différentes dimensions ?

Les vibrations du corps de la personne et les cristaux de l'atome doivent correspondre au cristal du cylindre. Par conséquent, vous devez être très prudent dans votre exploration.

NE PAS MAL ASSORTIR LES FORMES CELA DÉTRUIRA TOUT TIPE DE MATIÈRE.

Continuer, continuer, continuer.

FIG.13

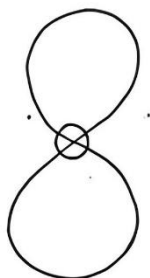

Ceci est l'infini.

C'est le point "zéro" dans un moment d'immobilité. Maintenant.

Vous êtes l'immobilité. Seule l'accélération de la fréquence déplacera simplement l'objet ou l'humain du point A au point B en un instant. Par conséquent, il n'y a pas voyage dans le temps. Il s'agit simplement de reconnaître l'emplacement vibratoire dans le cadre de la matrice de l'espace.

FIG.14

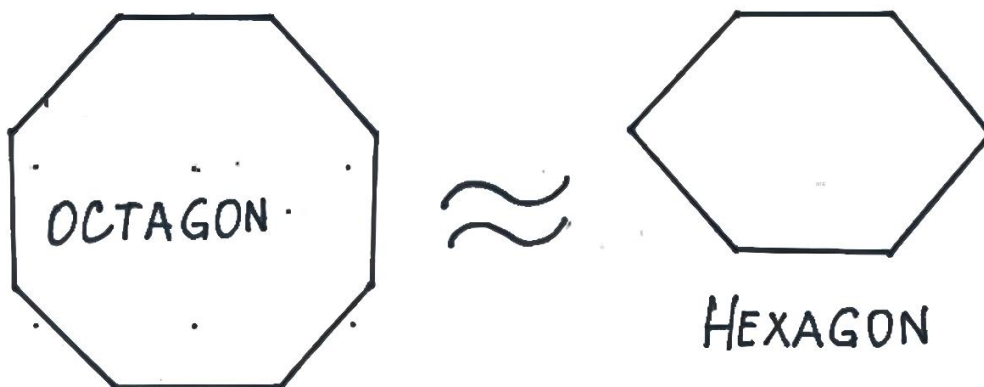

Similaire

Lorsque vous mélangez la forme du cristal avec des formes similaires, vous pouvez sortir des orbites de l'atome, et ainsi, l'objet ou l'humain pourrait ne pas revenir. La structure devient plus stable dans l'état solide à l'entrée. Par conséquent, l'objet pourrait perdre toute connexion avec l'espace d'où il provient. Parce que la structure cristalline humaine en termes de vibration

est sous la forme de



FIG.15

À suivre, à suivre, à suivre.

FIG.16

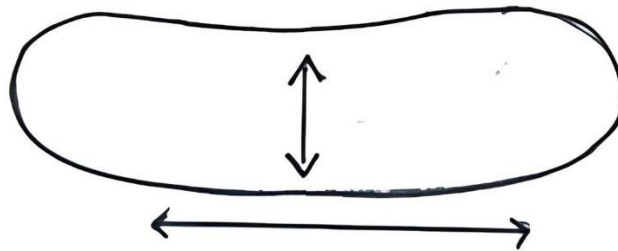

Statique de 0,275 pour commencer

Et insérez la trigonométrie de cette forme.

FIG.17

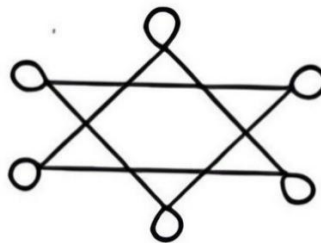

Ne mélangez pas davantage pour la première fois.

Laissez-le être circulaire...

FIG.18

RONA SEDY

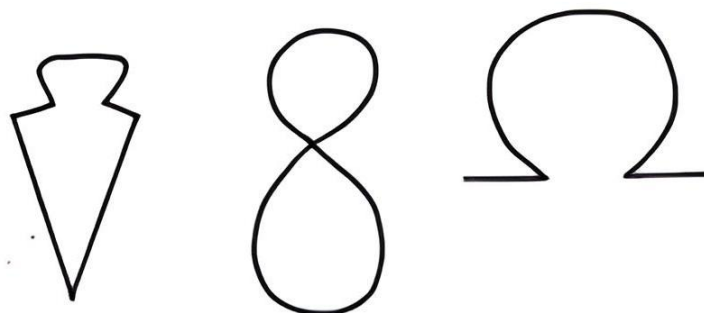

Rona stable.

Avec cette forme sur l'aimant, vous pouvez manifester (à travers le réacteur harmonique) tout ce que vous voulez.

Cela inclut davantage de connaissances.

FIG.19

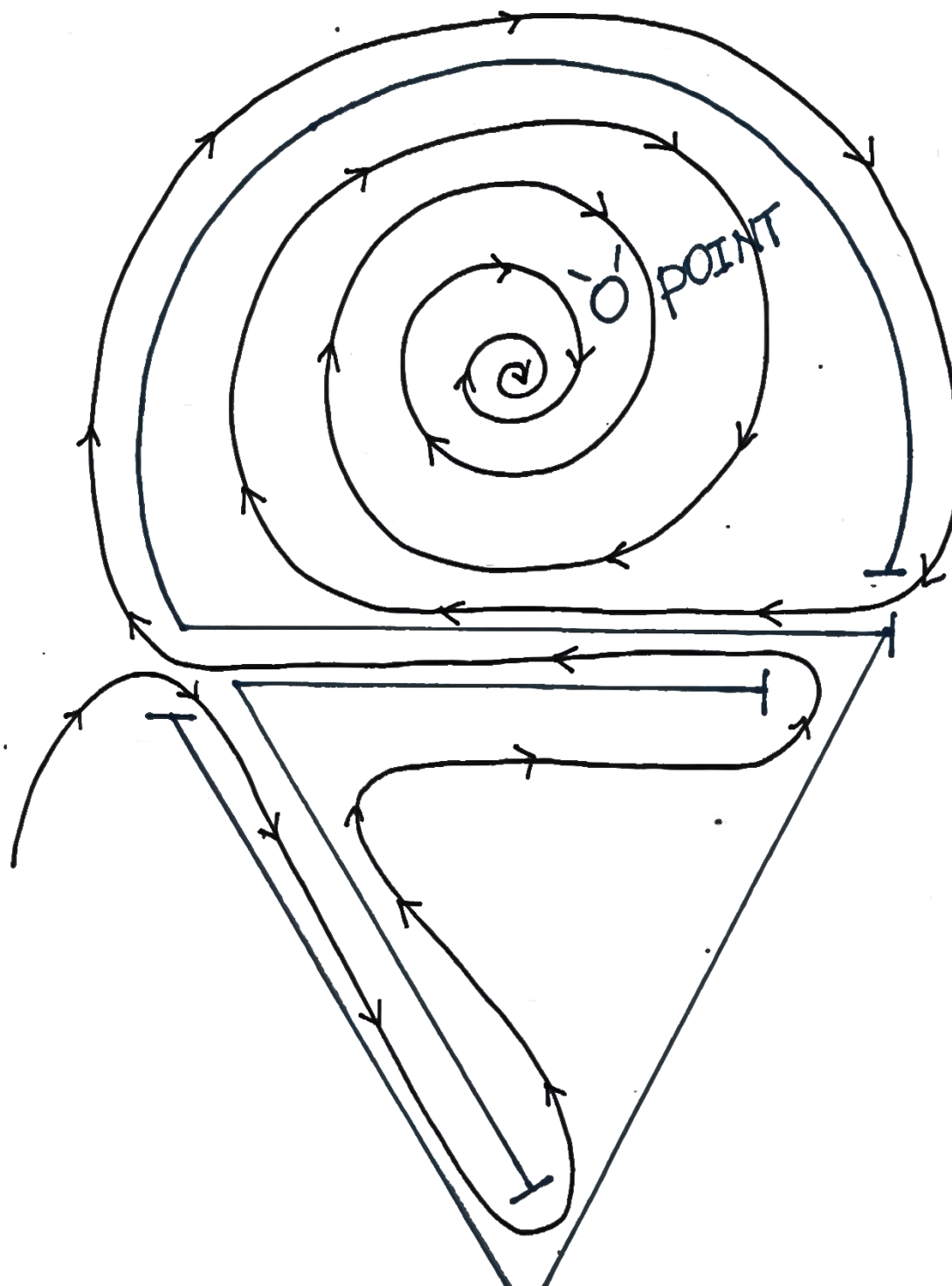

Permettez au mouvement d'avoir cette forme via le signal. Être ou ne pas être est en ordre.

Doit être décodé.

FIG.20

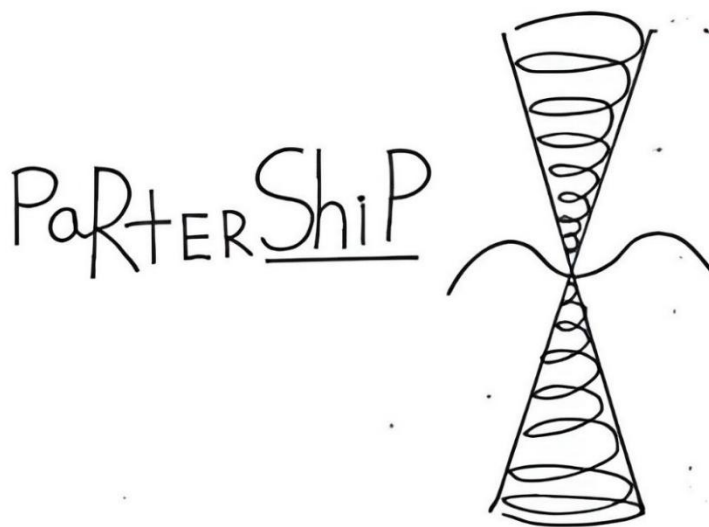

L'antenne doit être construite uniquement en cuivre. Le code est en ordre.

Recueillez-vous des signaux provenant d'autres dimensions si vous le souhaitez ?

Doit être décodé.

FIG.21

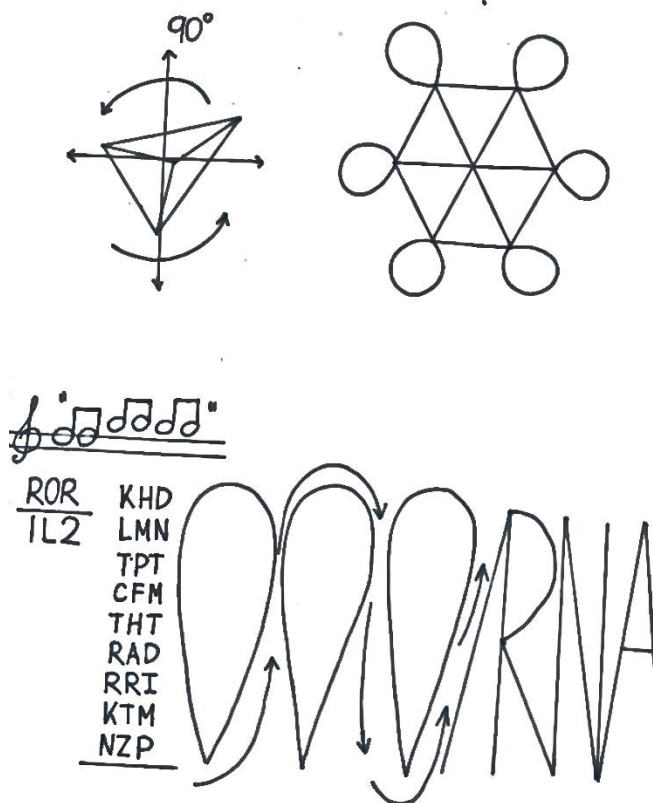

Mesure pour le corps humain.

FIG.22

ATOM

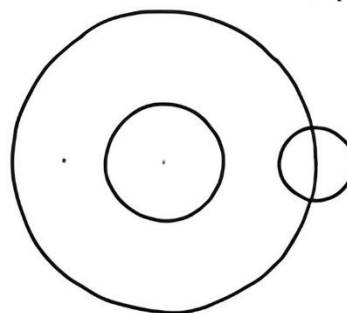

Décodez l'ARN (RNA). Tracez une ligne tout en un mouvement continu et transformez-la en 3D. Cela donnera toutes les nouvelles séquences pour le nouvel Uron.

Commencez par la fréquence 2.1738. Augmentez de 1 à chaque fois jusqu'à ce que vous voyiez :

ZPAR

DTAR

OPTO

Ceci est le nouveau code pour l'Uron. Ne manquez aucun mot.

FIG.23

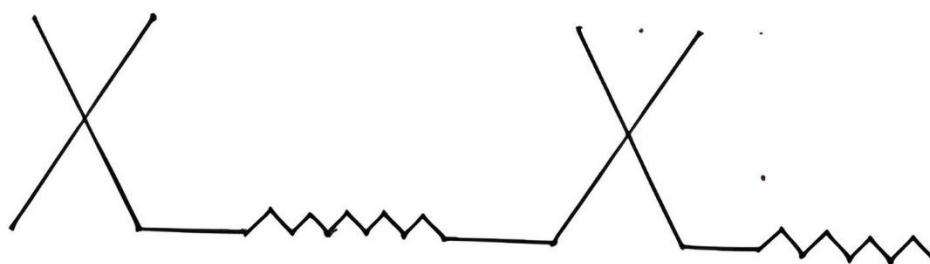

RESONATE



Code complété.

FIG.24

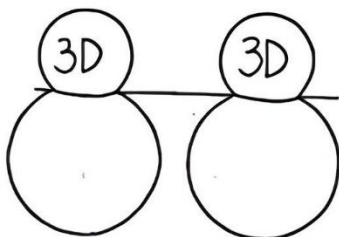

Ceci est aussi un code.

FIG.25

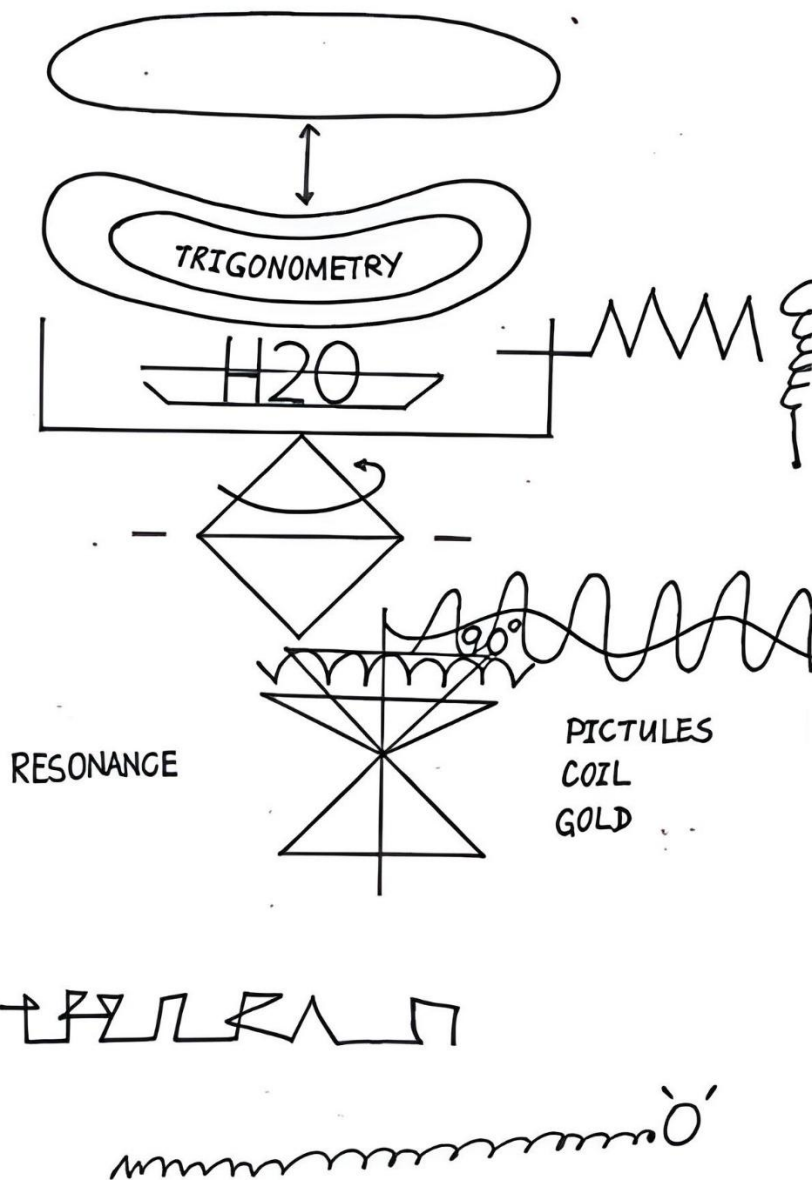
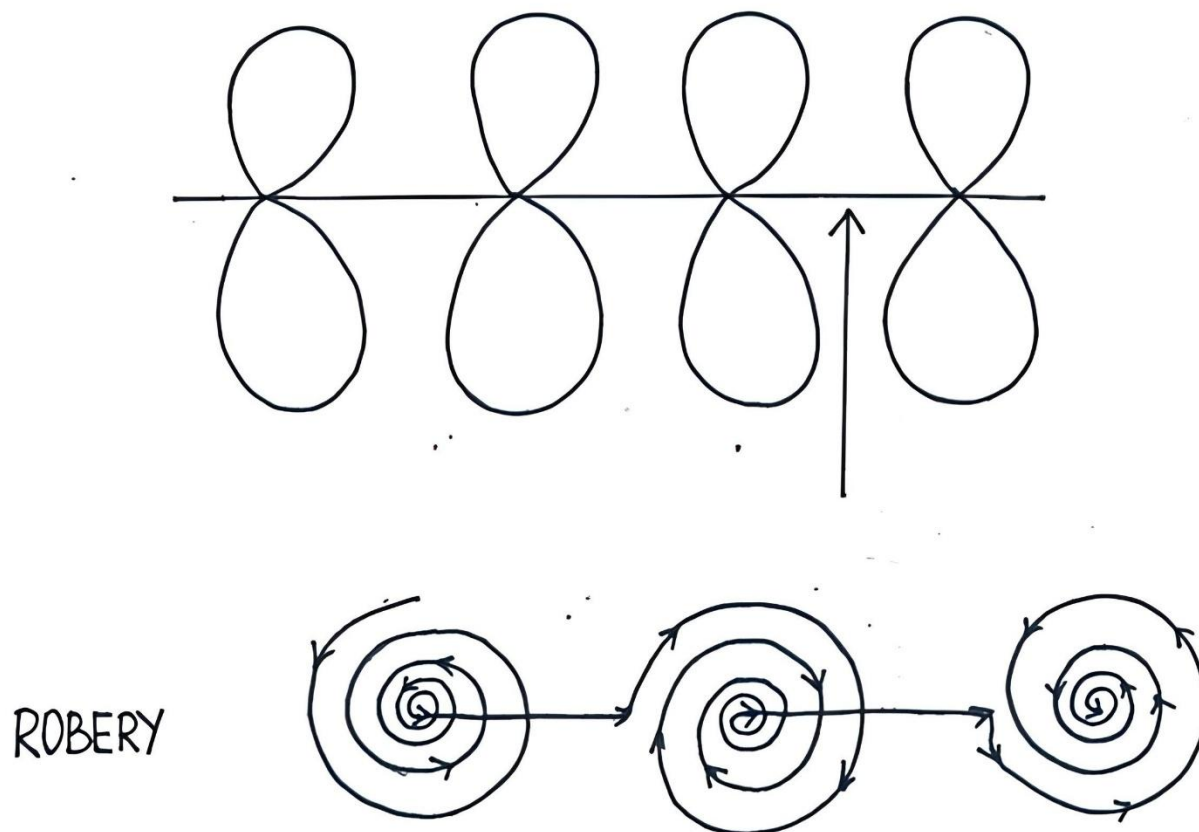
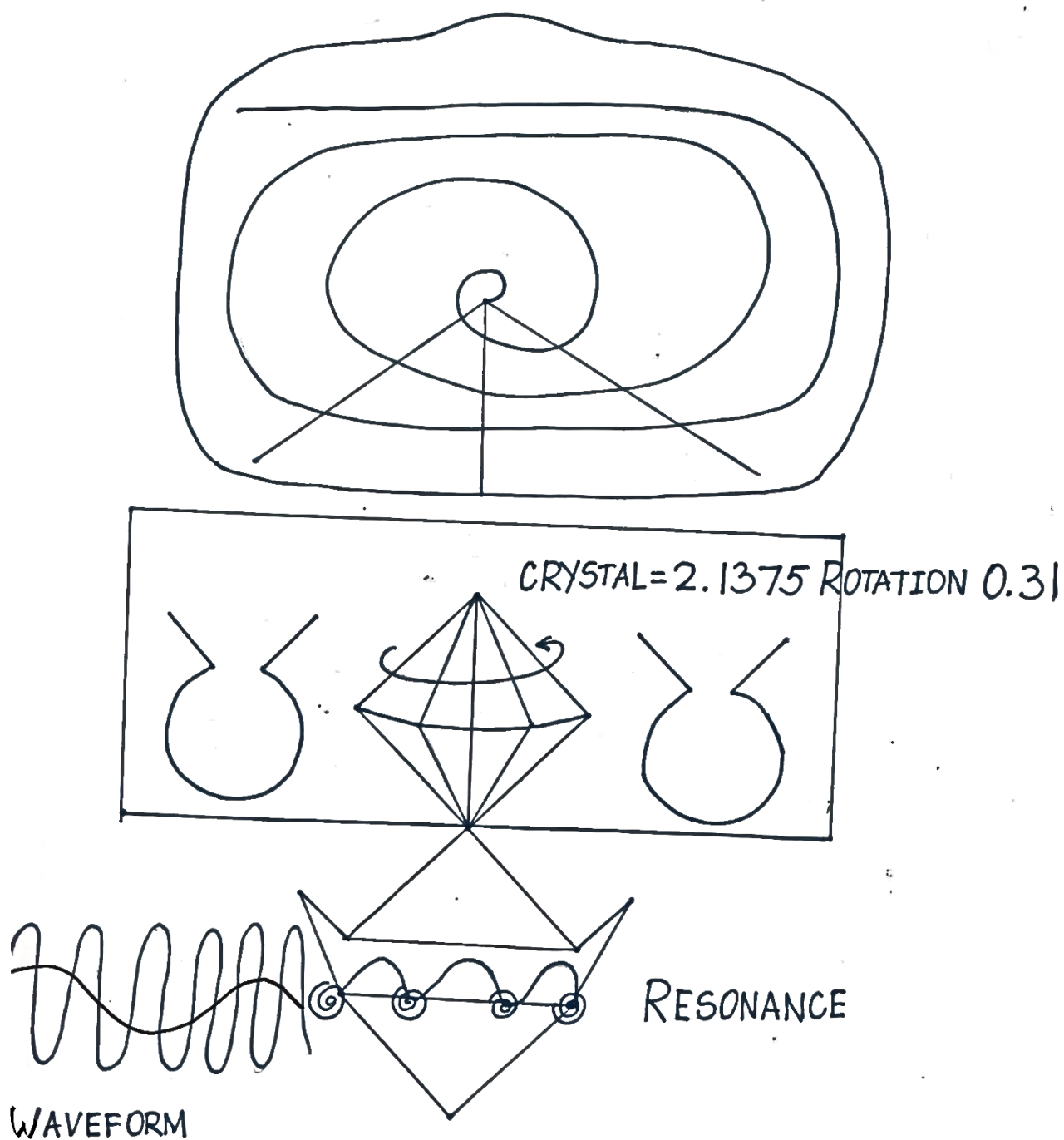

FIG.26



Le temps et l'espace de rotation sont toujours en direction opposée à la gravité du portail.

FIG.27



Rotation mesurée à 90° avec la grille terrestre.

FIG.28 Placez ici le système.

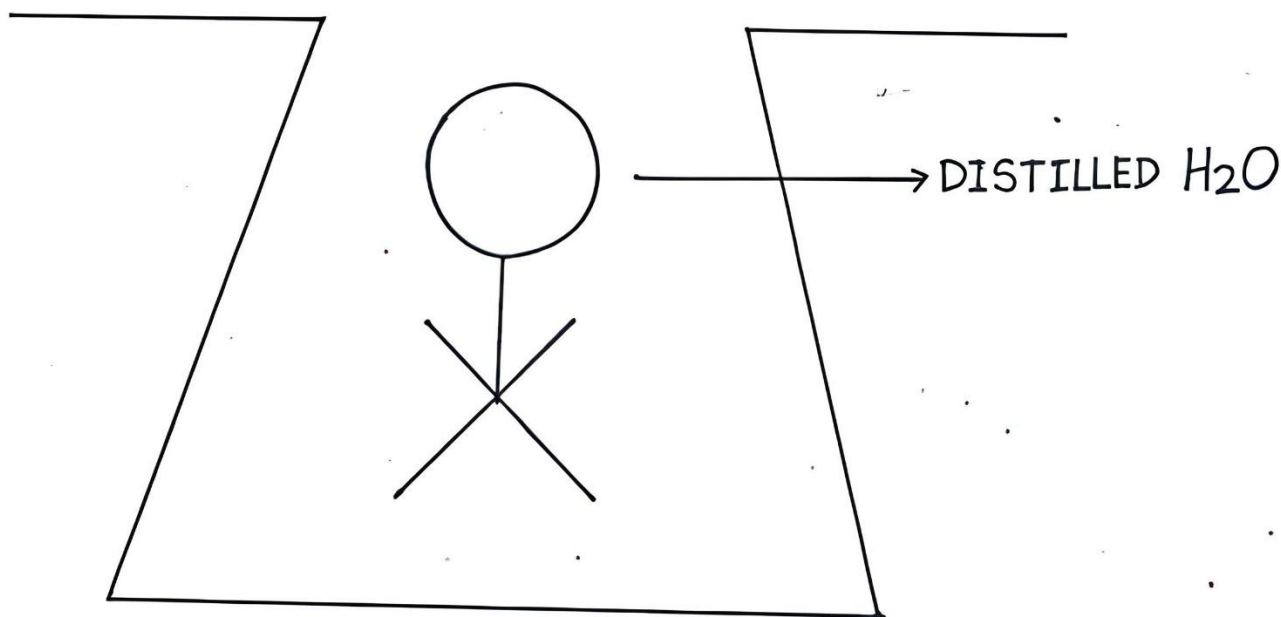

La vibration du corps cristallin sera mesurée avec la grille.

Insérez la formule trigonométrique pour pouvoir tracer l'emplacement des possibilités.

Lorsque vous appliquez la racine cubique ($\sqrt[3]{}$) de la grille à la rotation du cristal 2.1375, le corps Uron se modulera vers l'emplacement désiré. Toujours mesurer la vibration du corps, appliquer à la grille une rotation de 90° du cristal, puis rechercher l'emplacement possible du temps et de l'espace.

NE CHERCHEZ PAS LE TEMPS ET L'ESPACE EN PREMIER.

MESUREZ D'ABORD LA VIBRATION DU CORPS, PUIS IDENTIFIEZ LEQUEL DES EMBLACEMENT EST POSSIBLE. AINSI, LE CORPS SERA PRÉSERVÉ. S'IL EST DÉALIGNÉ, IL SE DÉSINTÉGRERA.

La collaboration est requise.

Continuez, continuez, continuez.

La grille est une rotation de cristal à 90° .

Mesurez Δ uniquement dans cette figure = $V = V = V = \frac{1}{2}$ du cristal sera pour une rotation opposée.

= $\Lambda = \Lambda = \Lambda = \frac{1}{2}$ de l'autre moitié sera pour l'autre direction.

Ainsi, vous pouvez tourner dans le temps et l'espace pour ouvrir le portail.

SOYEZ IMMOBILE. NE BOUGEZ PAS.



Lorsque vous avez la FIG.29 avec une rotation opposée, vous réglez les molécules de l'espace, et de cette manière, l'ATOM=URON= '0' reste dans son orbite et ne la quitte pas.

Vous devez comprendre que chaque univers et chaque dimension se trouvent dans le même temps et espace que vous occupez. La différence réside dans la localisation vibratoire et la fréquence spatulée à laquelle chaque atome et molécule opèrent. Pour cette raison, chaque dimension a ses propres lois de création et ses propres lois de vibration dans la structure des molécules. C'est pourquoi il est très important que le corps maintienne le même taux vibratoire (différent pour chaque individu).

NOTE : Mesurez le taux de vibration individuellement pour chaque personne, afin que l'énergie de chacun soit la même.

RAPPELEZ-VOUS : Vous venez d'une vibration plus basse. Lorsque la conscience vibratoire augmente à un niveau très élevé, le voyage dans le temps et l'espace ne pose aucun problème si vous souhaitez vous connecter à des univers à taux vibratoire plus faible.

La raison est LA CONSCIENCE.

Dans la structure de l'ordre supérieur, les structures plus complexes incluent différentes vibrations et des cristaux très complexes. Elles incluent également la structure des cristaux à vibration inférieure.

FIG.30

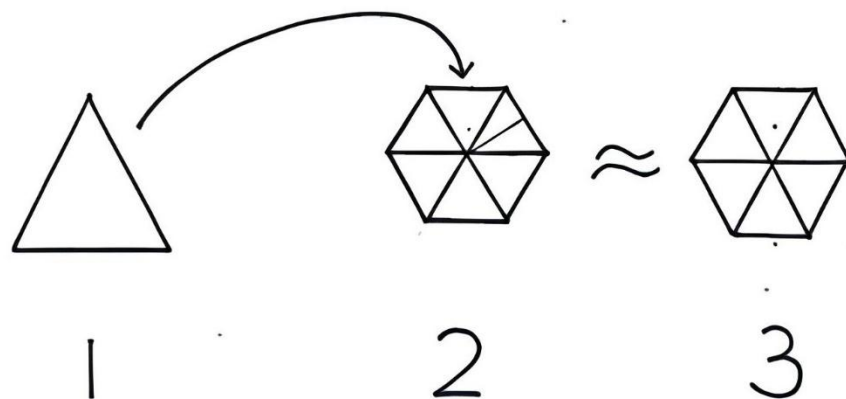

Pour cette raison, n'incluez pas les vibrations des cristaux qui sont supérieures aux vôtres.

La compréhension est requise.

La réalité parallèle existe dans votre esprit. Un modèle parallèle est nécessaire uniquement si l'Uron est complètement et définitivement contenu à tout moment.

Rappelez-vous : ATOM = URON

Ainsi, l'atome est à une fréquence inférieure avec la structure cristalline de Δ triangle. Lorsque vous augmentez votre conscience, vous serez capable de vous interconnecter avec des structures supérieures du monde cristallisé. À ce moment-là, il passe à la structure de l'Uron.

FIG.31

Remarquez où se trouvent les fractales. L'Uron a 2 atomes, pas 1.

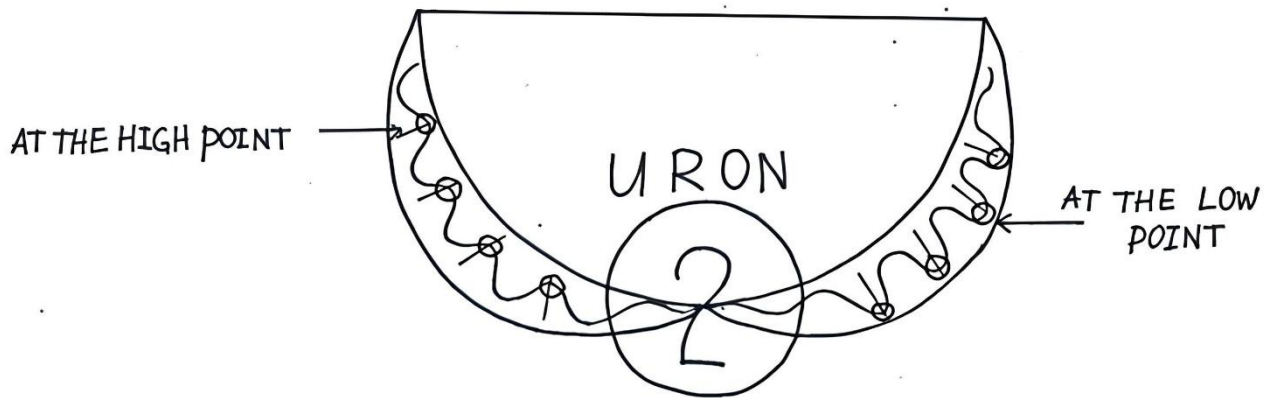

Il faut décrypter.

Utilisez un microscope électronique, augmentez la fréquence à 3.Ze.on et vous verrez le changement (multiplié par 2).

FIG.32

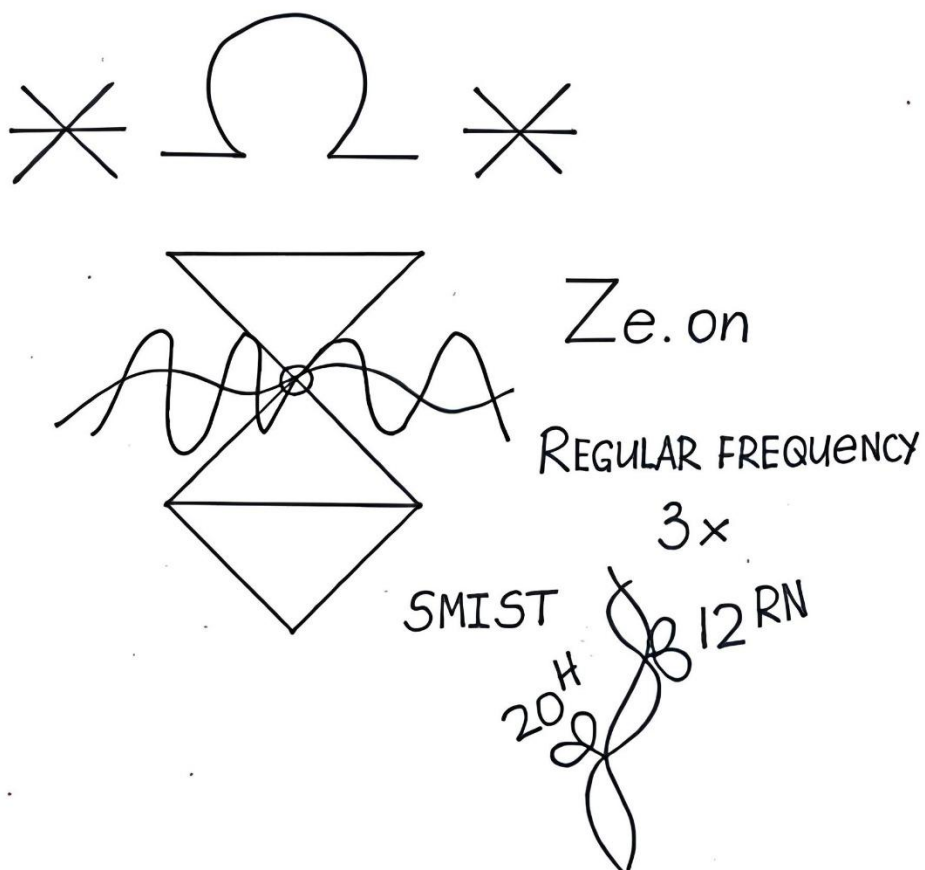

Nouvel ADN. Insérez dans la structure :

TPTR

TPTU

TPTK

TPTZ

ORNT

PRTO

SSSS Voir le nouveau signal.



FIG.33

La position de chaque charge électrique sera équivalente à $2 \times 3 =$ de la rotation dans la structure des molécules. Continuez avec ce livre et vous verrez que tout est vrai. Les possibilités sont infinies avec cette structure. Chaque point est un portail avec sa propre vibration et fréquence dans le temps et l'espace.

FIG.34

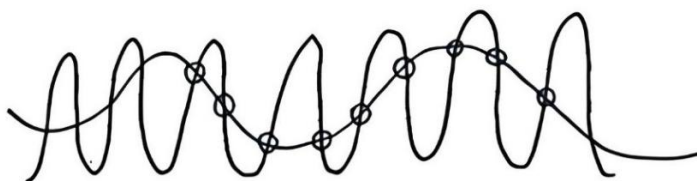

Ainsi, vous devez comprendre que lorsque vous atteignez la destination du portail et la rotation de la vitesse, sachez qu'elle est à une fréquence spécifique elle-même, unique à cet emplacement particulier. Chaque portail est pour lui-même. Mais à partir de ce portail, vous pouvez accéder à un autre, et un autre, à l'infini.

FIG.35



Cela signifie qu'aucun portail ne reste au même emplacement ; il bouge en permanence. Donc, ne vous attendez pas à retourner au même endroit deux fois. Si vous trouvez l'emplacement d'un portail, la prochaine fois que vous voudrez retrouver cet emplacement exact, vous devrez inclure : la rotation espace-temps de toute la création de la masse de l'univers.

Appliquez une formule à cela.

Trouvez la masse de l'univers à ce moment précis et appliquez-la à l'emplacement précédent, ajoutez également la trigonométrie à la même zone avec la géométrie des atomes. Cette combinaison vous donnera le nouvel emplacement temporel dans la même dimension mais avec de nouvelles coordonnées.

FIG.36

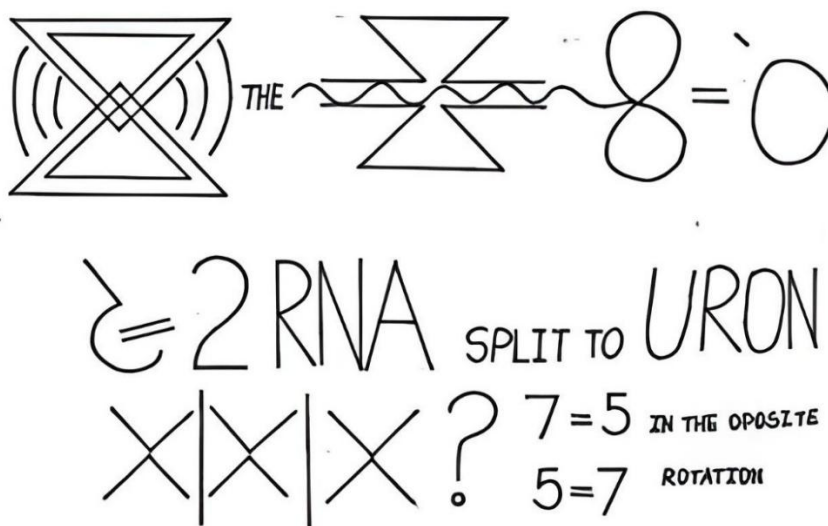
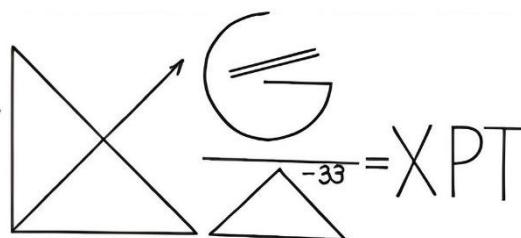

FIG.37



Temps Postal Horizontal

Cela est connecté à tout l'espace. Si vous appliquez ce code, vous vous interconnecterez avec différents plans qui ne sont pas de votre vibration. Cela donnera au corps un bouclier protecteur capable de reconnaître la vitesse, qui est une combinaison de tous les champs énergétiques existants. Lorsque vous atteignez le nouvel emplacement, la vitesse du temps de séparation moléculaire ralentira, et le bouclier s'ajustera en conséquence au niveau de fréquence où vous êtes, jusqu'à ce qu'il atteigne l'emplacement temporel exact. Cela ne sera au départ que pour l'observation, jusqu'à ce qu'un nouvel ordre soit donné pour interagir avec le spectre.

Le spectre de lumière est très important. Il détermine l'emplacement, l'environnement. Chaque couleur a sa propre structure moléculaire et géométrie. Pour trouver la géométrie, vous devez calculer la pulsation dans l'espace en tenant compte de la masse de l'univers, ainsi que de la distance à l'« entrée » du portail.

Un déchiffrement est nécessaire. Les calculs doivent être faits.

FIG.38

$$\times \Omega G \triangle = 8 = \overset{\cdot}{0}$$

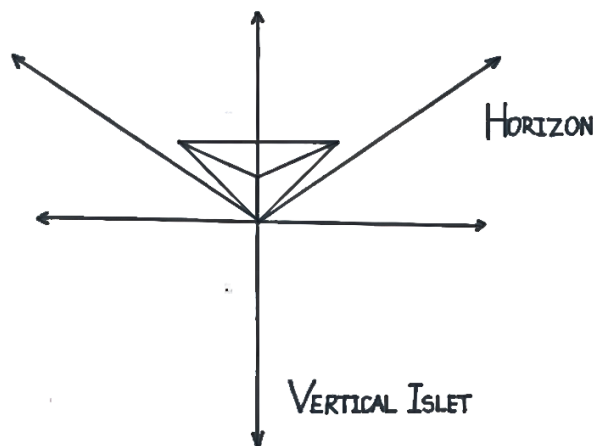

FIG.39 Ze.on est la nouvelle couleur que les humains doivent apprendre.

FIG.40 V

Une particule qui double à une vitesse telle qu'elle rassemble toute la masse en un seul endroit. Cela créera les possibilités pour le portail.

Lorsque vous observez un atome à travers un microscope électronique, remarquez comment il se positionne collectivement uniquement lorsque vous établissez une mesure adéquate pour l'espace. Mais si vous créez un environnement chaotique, l'atome perdra son orbite et se détruira ou sortira de son orbite. Ze.on est la particule énergétique présente dans tout l'espace qui, si elle est correctement positionnée, empêchera l'atome de sortir de son orbite.

Notez que tout cela est visible dans des conditions appropriées.

FIG.41



L'histoire de l'or monoatomique est particulièrement importante.

Si vous combinez les composants d'une particule à un certain degré pour briser la structure moléculaire de l'or- vous obtiendrez de l'or en poudre, appelé or monoatomique. Les substances de cet or peuvent être appliquées à la structure du réacteur harmonique dans la partie de l'antenne. Dans cet ordre, la résonance augmentera pour atteindre une vitesse de voyage clair (*épurées*), permettant à la personne de vivre une expérience agréable. N'oubliez pas que vous êtes constitué des mêmes composants et de la solution de magma terrestre qui inclut toutes les particules de la Terre.

L'or monoatomique peut ouvrir l'esprit pour comprendre tout ce qui existe et rendre la connexion avec tout très claire. En retour, il n'y aura qu'un voyage clair. L'or monoatomique ouvre également chaque molécule à vibrer avec un signal clair.

FIG.42



XH20Ra = GOLD MONOATOMIC (*OR MONOATOMIQUE*)

FIG.43 V Doublez-la si vous utilisez la structure de :

FIG.44

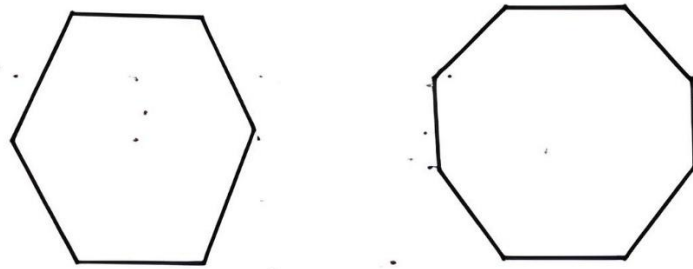

Pour une structure plus élevée et plus complexe à partir de la FIG.45 Δ

Objets.

Les coordonnées sont de l'objet plus structurées, il suffit de trouver la résonance de la gravité '0', et il flottera en apesanteur. Si vous augmentez la vibration après qu'il flotte, l'objet disparaîtra simplement. Pour trouver la localisation ne peut pas être donnée pour le moment. (Mais cela doit être inversé).

FIG. 46

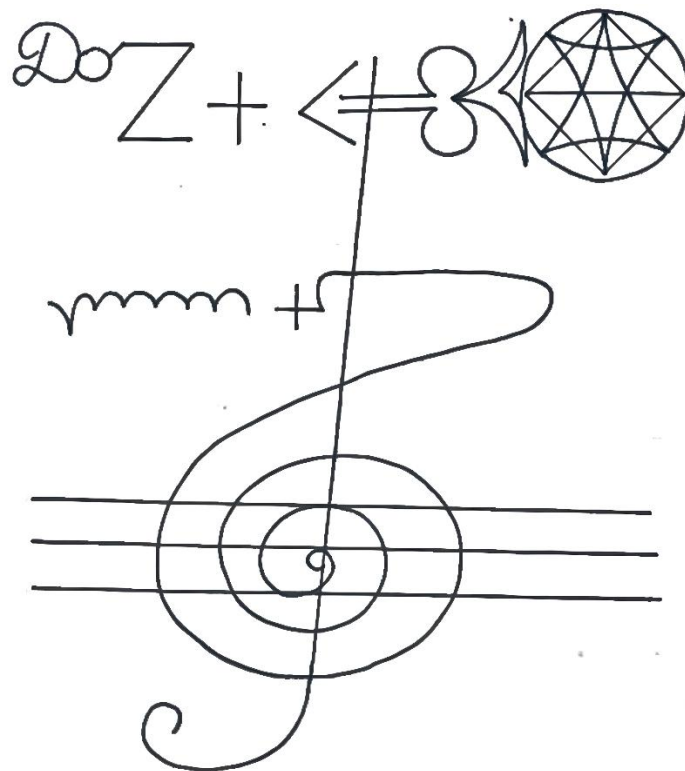

Connectez la structure avec l'ultraviolet.

FIG.47

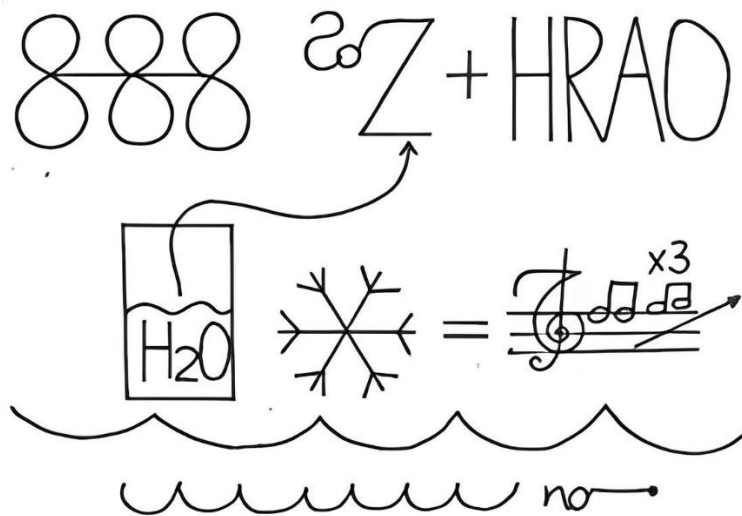

Poliarnost (-) correspond à H₂O.

FIG.48

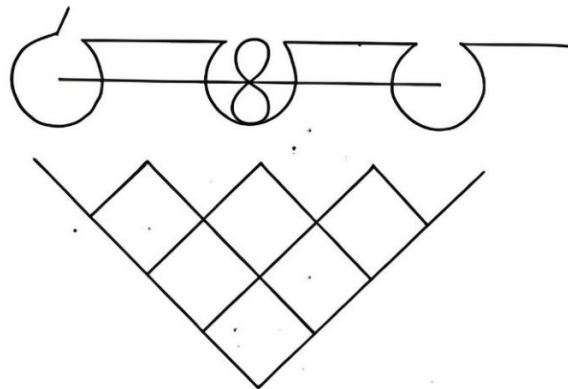

Chaque cristal est destiné au mouvement de rotation. Les particules sont vibratoires dans le corps, avec la structure du cristal, sont en position sosigrane, comme un grondement de sons.

Lorsque vous appliquez la structure du son et de la lumière ultraviolette, cela donne au cristal une nouvelle vibration qui se connecte avec la rotation magnétique et gravitationnelle de toute énergie et crée une friction (lumière), mais sous une nouvelle forme de structure lumineuse. Vous pouvez espacer les cristaux par une séquence de 0,12 unité d'espace. Cet espace entre les cristaux donnera un nouvel ordre de pulsation et une nouvelle structure moléculaire. Cela ne peut être effectué que pour des portails avec des fréquences différentes.

Vous devez appliquer tous les calculs pour observer comment les atomes sont structurés dans nouvelle géométrie. Cette nouvelle géométrie déterminera dans quelle pulsation de dimension il est possible d'exister sans bouclier de protection.

Ici, nous parlons de manipulation génétique croisée, mais seulement temporairement, car la vibration donnée ne sera valable qu'à cet instant précis dans l'espace et le temps.

DOIT ÊTRE DÉCODÉ

Ne manipulez pas avec des lumières différentes ; cela provoquerait un changement permanent. Si le changement est effectué trop rapidement, il détruira le corps. Cela doit être appliqué avec une extrême précision.

FIG.49

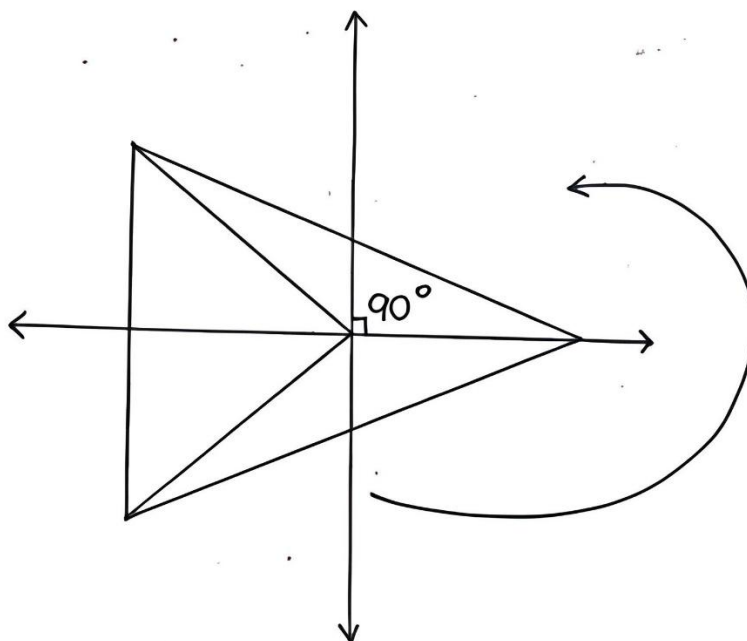

Si vous faites pivoter la matrice de la grille de 90 degrés et que vous la combinez avec la pulsation des atomes dans le corps, cela vous donnera de nouvelles coordonnées possibles à explorer.

Rappelez-vous que la fréquence doit correspondre au corps.

Horizon.

C'est le moment idéal pour entrer en communication à travers le portail du Réacteur Harmonique, les énergies sont niveau égal et parfaitement alignées. Collaborez systématiquement pour trouver le moment où '0' ----- avec le champ magnétique.

Appliquez la pulsation de la Terre (ne pas oublier la rotation de la grille à 90 degrés) et observez les nouveaux spectres terrestres.

DÉCODAGE

FIG.50

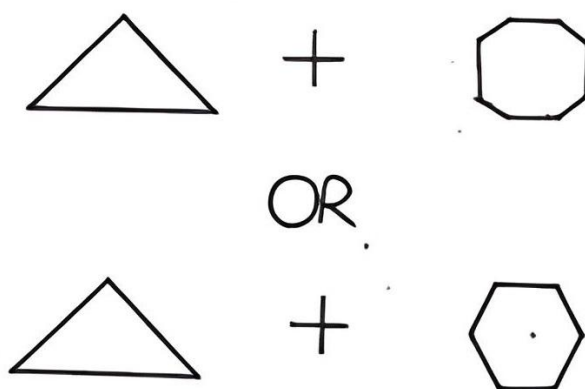

Les particules de cette structure intégrées dans le champ énergétique monoatomique de la structure du Réacteur Harmonique, augmenteront la manipulation génétique. Cette combinaison offrira de nouvelles possibilités d'exploration. Cela peut être accompli en combinant toute la lumière violette, appliquez une pulsation de 1,37~1,8 ce qui générera le nouveau codage pour le bouclier de protection. N'oubliez pas de combiner également l'empreinte magnétique cristalline de la trigonométrie à la structure de l'aimant, et cela résonnera avec le cristal à travers la lumière pulsée.

Si vous augmentez la lumière du violet au bleu de 0,1~0,2 (manipulation), vous créez une toute nouvelle réalité propre que vous pourrez voir. Mais cela dépendra du taux vibratoire de la personne.

FIG.51

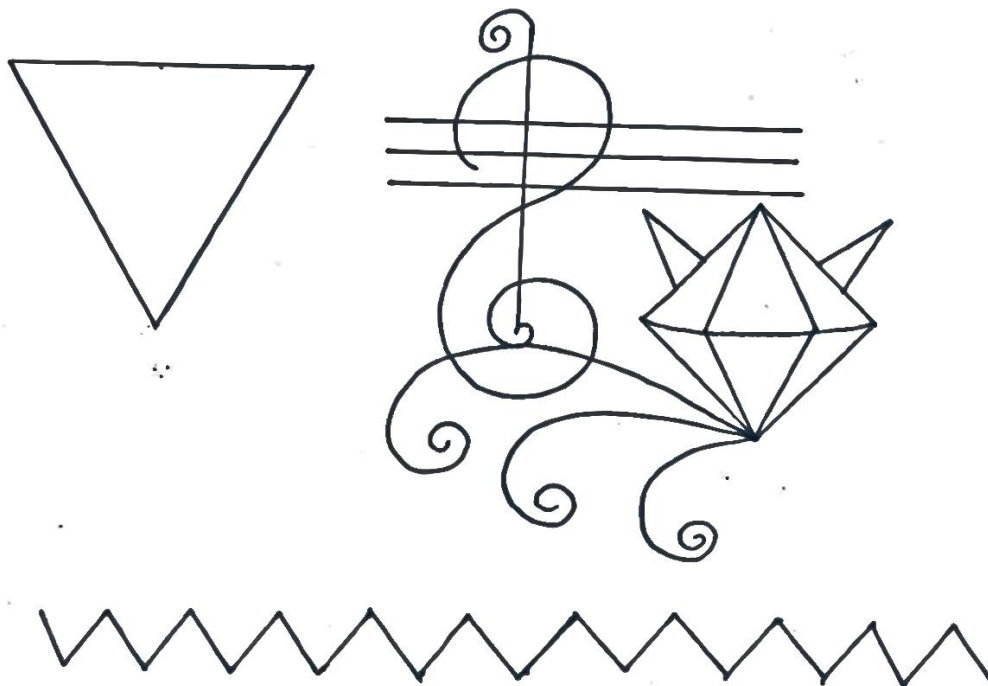

Les teintes sont harmoniques ; avec le son, vous pouvez augmenter ou diminuer le volume jusqu'à ce que le cristal prenne une couleur aigue-marine. Faites pivoter la grille de 90 degrés, calculez la masse terrestre et le champ magnétique, puis ajoutez la résonance du son cristallin et de la pulsation des couleurs.

La vitesse augmentera pour aller au-delà de votre temps.

NE RÉPÉTEZ PAS LE MÊME CALCUL DEUX FOIS.

Assurez-vous qu'à chaque fois, vous choisissiez la vitesse et la masse de l'univers afin de ne pas vous retrouver au mauvais endroit. Rappelez-vous, tout est en mouvement constant.

FIG.52

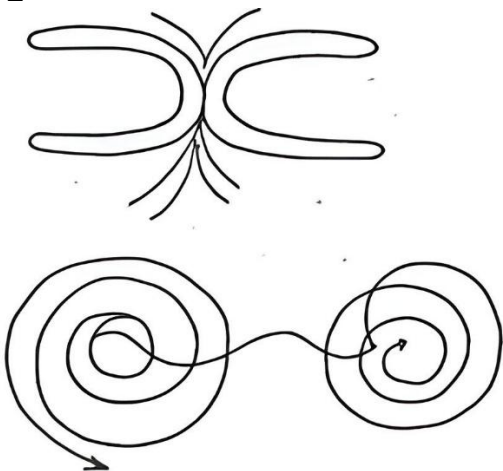
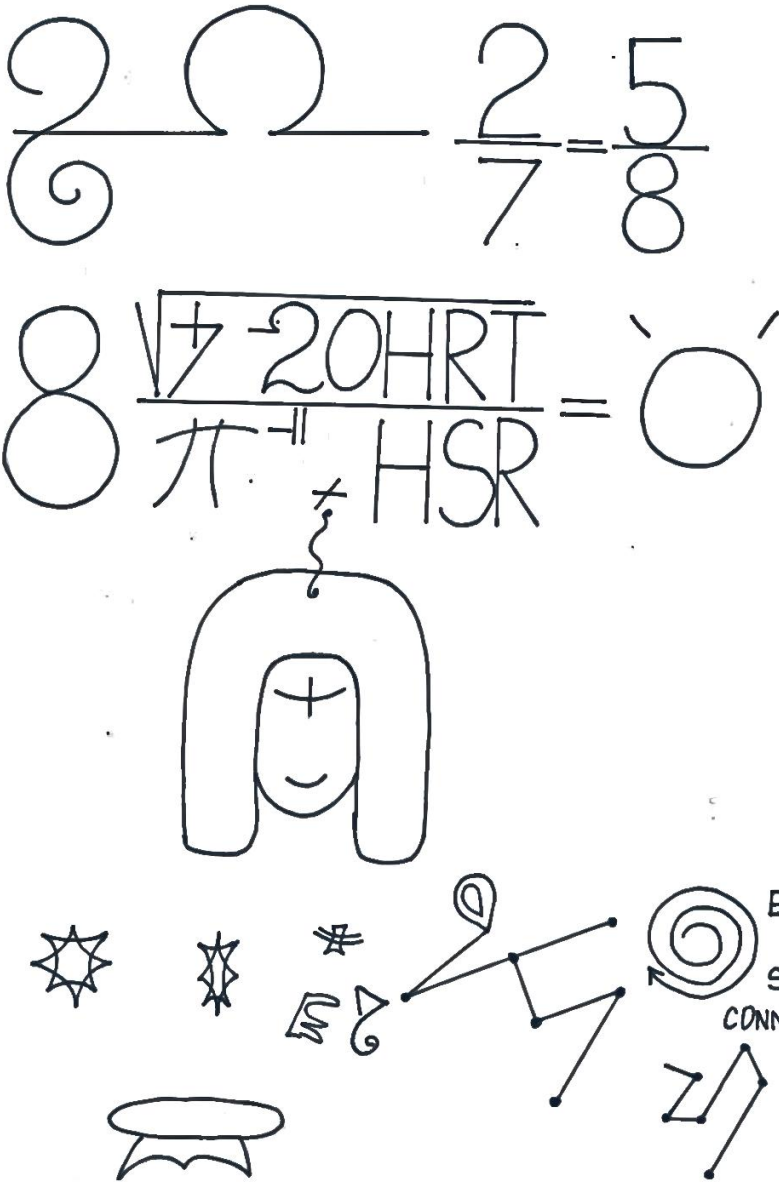

FIG.53



La polarité est au début de toutes les coordonnées. Vous devez mesurer toute la masse et introduire la vitesse de la pulsation de la molécule atomique de chaque personne.

FIG.54



Si la pulsation de la personne est lente, introduisez uniquement la même pulsation dans le réacteur.

FIG.55

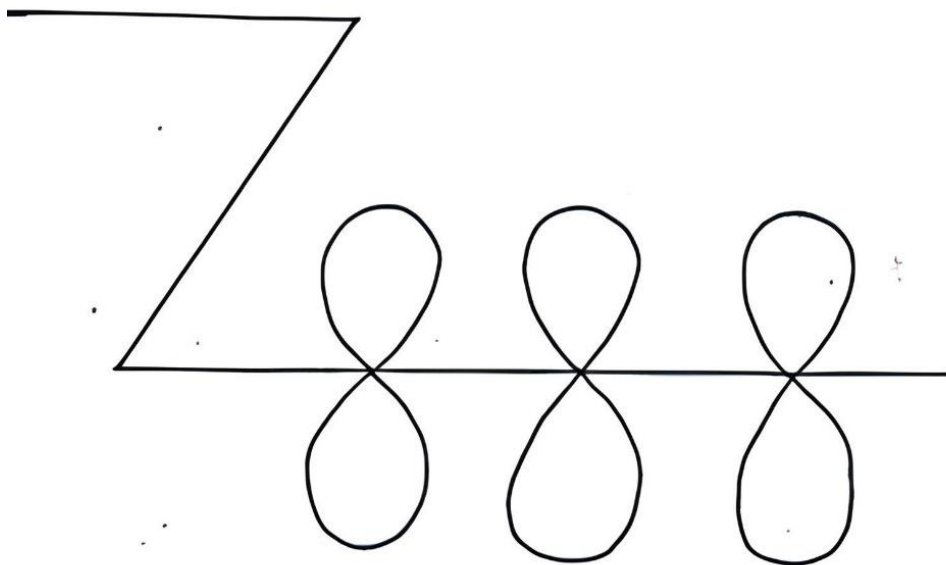

Abrégez équitablement chaque test.

La composition de l'espace-temps est différente à chaque fois. Lorsque vous relâchez l'atome à la pulsation de son état naturel sans pulsation, vous verrez comment l'atome commence à perdre sa position orbitale. Cependant, il commencera à se multiplier pour maintenir la même vibration en tout temps. Écrivez l'équation ici.

FIG.56

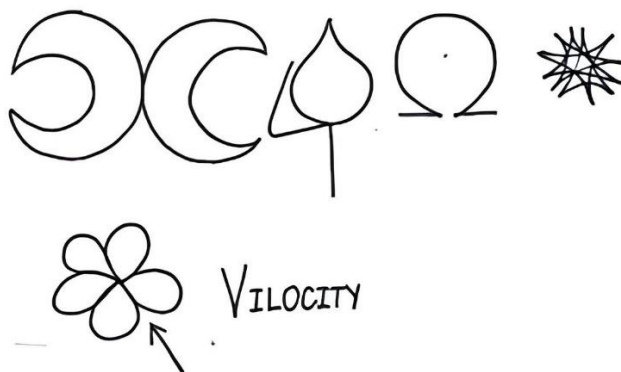

Lorsque la molécule HOLOPOLIN est insérée dans l'ATOM dans cette structure, les molécules changent principalement seulement à 0,1279% de la structure. De cette manière, vous pourrez maintenir la structure FIG.57  -octave Ze.on en permanence.

Cela est nécessaire pour restructurer la position de toutes les coordonnées vers un

nouveau cristal ayant la forme FIG.58. 

Si vous ajoutez plus de trigonométrie à la structure de la même forme, vous augmenterez la pulsation de l'atome. Rappelez-vous que ATOM se transformera en URON dans la ligne temporelle lorsque vous entrez en voyage à travers le Réacteur Harmonique. Ajoutez davantage de calculs encore, la masse de la Terre et la pulsation temporelle des atomes, plus la rotation de 90° de la grille pour trouver la nouvelle position dans la structure spatiale (dimension).

Ze.on
HTPO

RNTM
KPTO
NNPP
NNPP
3000% d'augmentation

La solution est décryptée ici. Vous découvrirez une manière complètement nouvelle d'exister.

Est appelé PIXELS DE LA STRUCTURE MOLÉCULAIRE : quand toutes les molécules sont combinées avec la même vitesse que la vibration des nouvelles dimensions. C'est ainsi que les réalités parallèles sont créées. Tous les pixels de tous les Atomes- Urons existent en même temps, mais vibrent à des fréquences différentes dans des lignes temporelles différentes de dimensions parallèles. Par conséquent, vous êtes tous dans le moment présent, mais avec une identité différente à tout moment.

La correspondance dans un univers parallèle n'est possible que lorsque l'extension de l'esprit de la conscience atteint le niveau de cette vibration.

Les coordonnées sont données uniquement lorsque vous savez que les molécules peuvent supporter la vitesse de pulsation des pixels. Les pixels sont une composante importante souvent négligée. Cependant, ils sont essentiels, car il n'y a pas de séparation (corde d'or) entre toutes les existences des réalités.

FIG.59

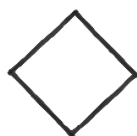
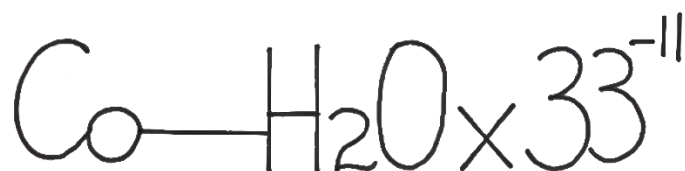
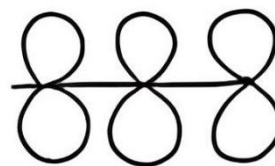

FIG.60

Utilisez la rotation du cristal pour coordonner et manipuler le nombre de pixels traversant l'espace-temps du Réacteur Harmonique.



Ils doivent également correspondre FIG.61

Vélocité et les URONS allant jusqu'à $\sim 0,1379$.

FIG.62

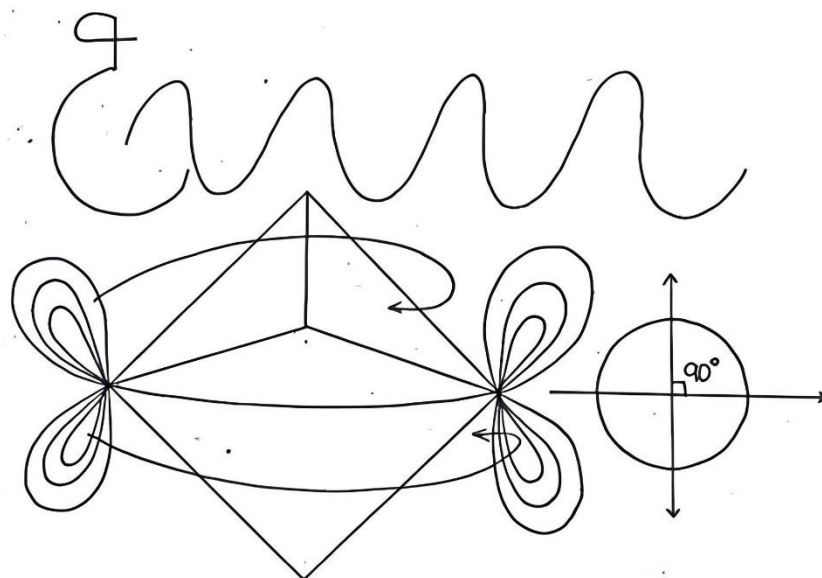

La structure du Réacteur Harmonique doit être une réplique de celle de la Terre. Lorsque la Terre est alignée à 90 degrés parallèles, la forme d'onde de tout le champ magnétique prendra la forme d'un papillon. C'est la forme correcte pour tous les champs magnétiques auxquels vous appartenez. La connexion avec d'autres réalités parallèles nouvelles se fera lorsque le Réacteur Harmonique activera le même champ énergétique.

La bonne méthode ne passe pas par la vitesse, mais par la coordination de toute la structure de la masse dans un mouvement singulier. Cela créera les conditions appropriées pour que les champs magnétiques et (Lorentzivité ?) s'harmonisent avec la structure et la forme de toute l'existence dans l'espace-temps. Les molécules formeront une nouvelle structure cristalline qui sont conducteurs pour toute l'énergie. Si vous augmentez, les rotations de vitesse sont hors orbite. Mais en appliquant des pulsations à travers des mouvements équivalents minimales et en laissant la structure trouver sa place d'elle-même. C'est un processus naturel présent dans toute la création. Offrez un mouvement, puis laissez-le (si) trouver son propre équilibre magnétique et gravitationnel. Une fois stabilisé, alors vous pourrez coordonner la fréquence désirée avec vos propres structures cristallines. Le son doit toujours commencer à une fréquence basse, puis augmenter de 0,1379 avec des pulsations mesurées à une milliseconde quantique. Voilà le début. La structure du cristal doit également correspondre.

Souvenez-vous : si vous utilisez des cristaux ayant une structure différente, cela entraînera la destruction des molécules.

Ce type de manipulation est possible uniquement en créant des codes génétiques. Pas conseillé pour le Réacteur Harmonique. Laissez la structure trouver sa propre place dans le champ magnétique, puis appliquez les cristaux avec des pulsations.

FIG.63

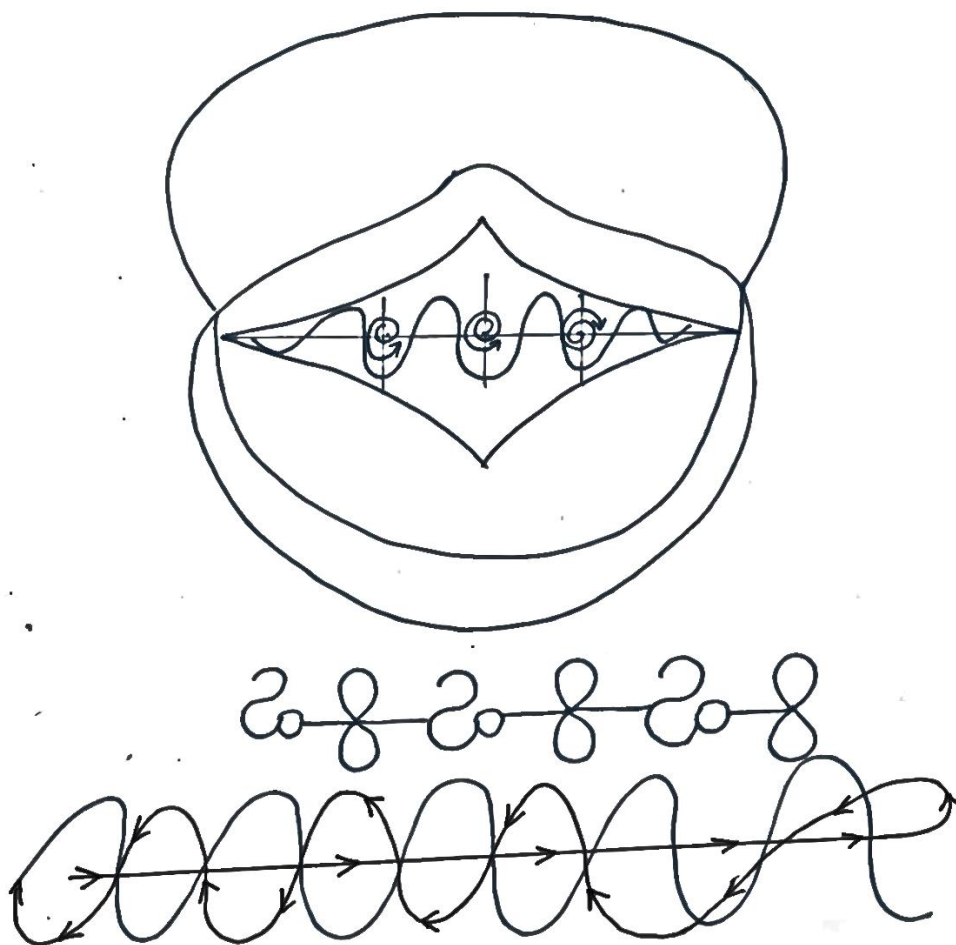

L'or monoatomique FIG.64 ∞ possède l'espérance de Tara pour ses molécules. Il se nourrit lui-même par génération autonome. N'a pas besoin d'une autre source de soutien, mais il se nourrit en superposant sa propre énergie et en recréant encore et encore la même structure continue.

C'est cela la longévité.

Tara Bora est une région sous la marque de l'Aigle de la pierre rouge de la mer, Topotopia. Dans les textes anciens, Topotopia se trouve près de Tara Bora.

Il existe un lieu sacré où la structure des pierres de toutes les terres est remplie d'or monoatomique. Si vous créez une zone de laboratoire là-bas, la fréquence de tout le Réacteur Harmonique se réajustera et se régénérera d'elle-même. La vitesse est déjà en place car l'or monoatomique a la capacité de reconstruire les molécules sous n'importe quelle forme (corps). Par conséquent, il est suggéré de considérer la région de Tara Bora comme une structure permanente pour une base de laboratoire du Réacteur Harmonique.

FIG.65

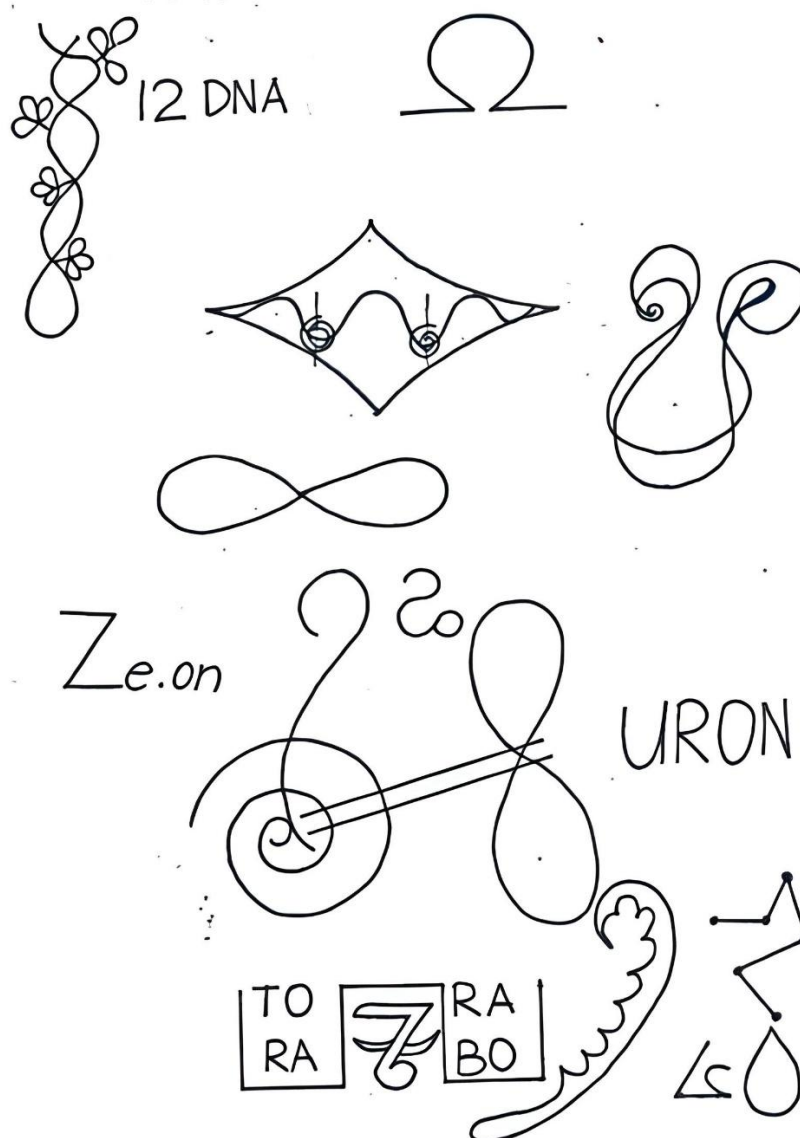

FIG.66

$$\mathcal{R} = \frac{1}{2} \left(\frac{H_2O - 11^{20}}{Z e. on} \right) \Omega$$

Toutes les molécules harmoniques plus 8 à l'infini des molécules solubles résolvent la vitesse dans les particules de toute la structure cristalline moléculaire. Cela détermine la vitesse harmonique à travers l'espace d'entrée pour être répartie uniformément. Aucune rotation harmonique n'est requise dans la gravité. Elle est simplement à un point, d'un point A à un point B. Aucun voyage n'est nécessaire. Reconnaître simplement l'espace-temps d'un point et le nouveau point réapparaît. Cela s'applique à tout ce qui existe dans l'univers. Vous devez avoir un espace égal de vitesse harmonique avant d'entrer, et lorsque la vitesse des atomes-Urons atteint la vibration appropriée de synchronisation avec le nouveau point temporel dans l'espace-temps vous y êtes.

RO-----8-----TATION-----SPEED-----SPIN----- = '0'

(RO-----8-----TATION-----VITESSE-----TOUR----- = '0')

FIG.67

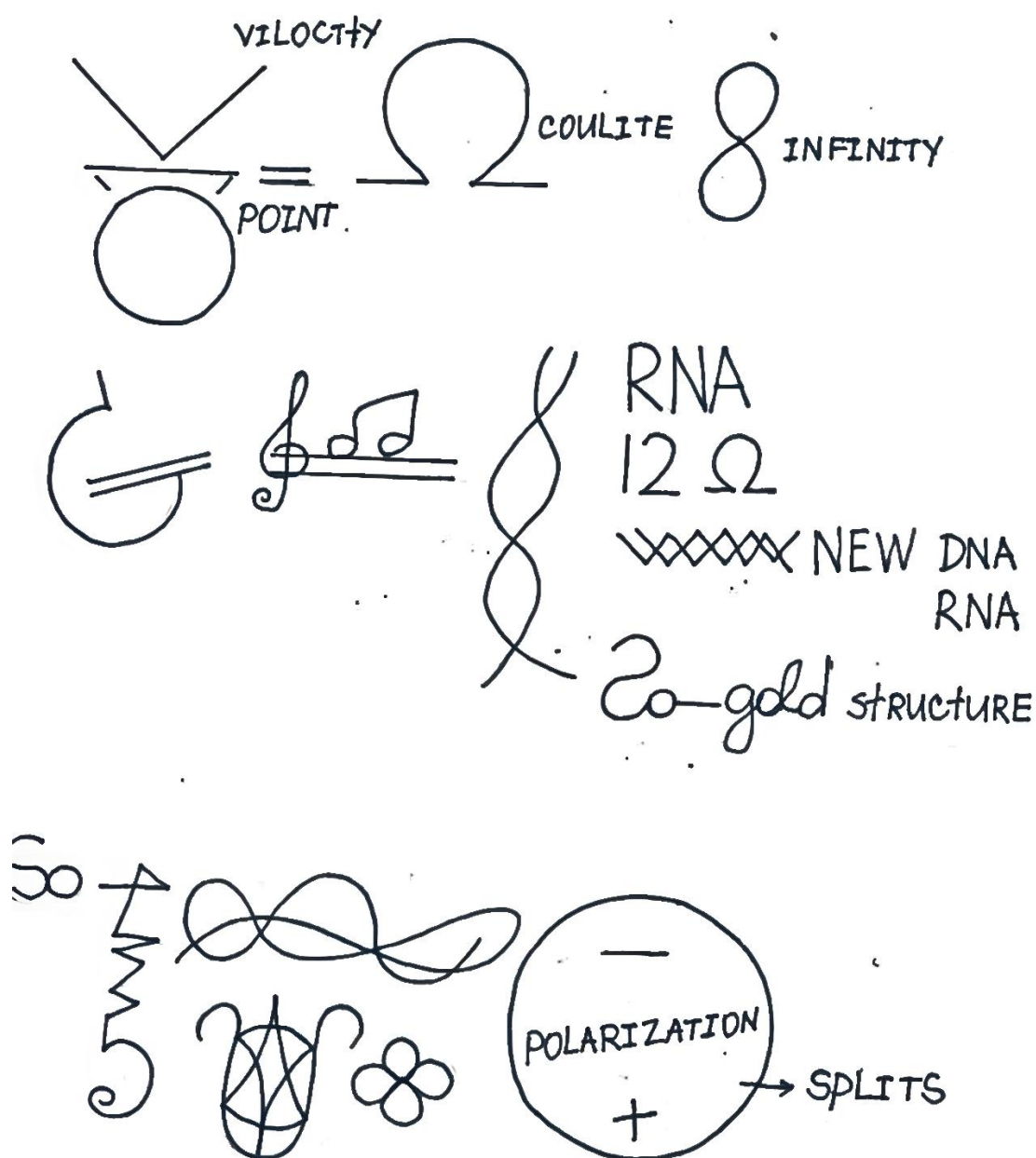

Le nouveau code de rotation lorsque vous entrez à nouveau dans le Réacteur Harmonique sera légèrement incliné vers la nouvelle vibration. En effet, les particules atomiques devront se diviser selon la nouvelle vibration et, à votre retour, cette même vibration modifiera les atomes avec le nouvel ADN des atomes. L'ajustement peut être effectué en faisant orbiter les atomes avec la vibration du temps et de l'espace de la réalité où vous vous trouvez.

Ze.on-----molécule

$V \neq 0$ (V-vélocité) lorsqu'elle est combinée avec des portails, elle devient la nouvelle fréquence du nouveau cadre spatial dans le moment particulier. La vitesse est calculée à partir de la masse de l'univers, du champ magnétique et gravitationnel, ainsi que de la pulsation de l'atome - si le corps impliqué. Si ce n'est qu'un test, incluez uniquement pour voir où la masse et le champ magnétique et gravitationnel sont possibles. Ensuite, vous pouvez inclure la pulsation et la fréquence du corps.

CONVERSION MÉTATRONIQUE

METATRONIC CONVERSION

FIG.1

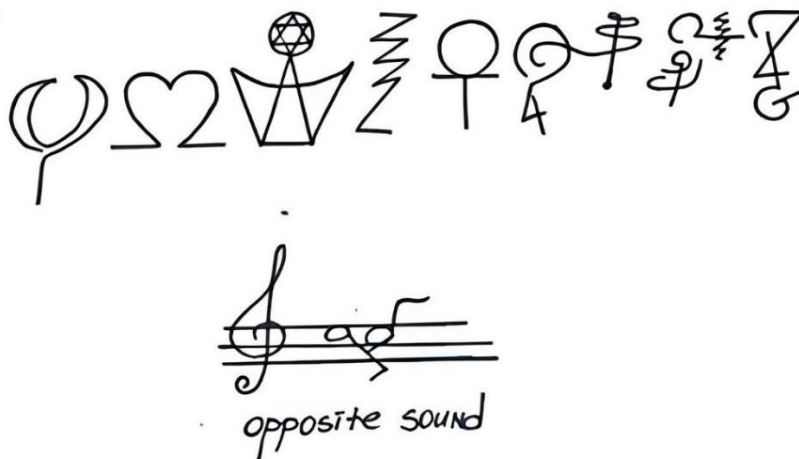

Le son opposé au son lui-même. Jouez-les ensemble en même temps pour trouver le point "0" pour la guérison. L'ADN reconnaîtra le point "0" et se reconstruira.

Chaque son (note) possède une sous-note de son opposé (comme une polarité) (+) et (-). Il en est de même pour le son. Si vous jouez les sons (+,-) ensemble, cela donnera la vraie tonalité de la vibration. Pour mesurer la vibration de chaque personne, il faut la mesurer à partir de la fréquence sonore du cœur et du ratio de vibration des atomes par milliseconde, puis multiplier cela par 10 à la puissance deux, ce qui donnera la vibration moléculaire de cette personne à ce moment précis. Gardez à l'esprit qu'à chaque instant donné, il s'agit d'un moment en soi, donc aucune autre mesure ne sera exactement identique, mais plutôt similaire. La guérison se produit au point "0", obtenu en jouant la tonalité exacte de la vibration du cœur, mais avec la sous-tonalité opposée du cercle torus et du son. Cela diffère à tout moment, car cela change à chaque instant. Si le corps est malade, la vibration est un son faible. Augmentez le son par 10 à la puissance deux, et cela guérira la maladie. Le corps reconnaîtra en lui-même le code ADN et se réajustera à une harmonie parfaite.

FIG.2

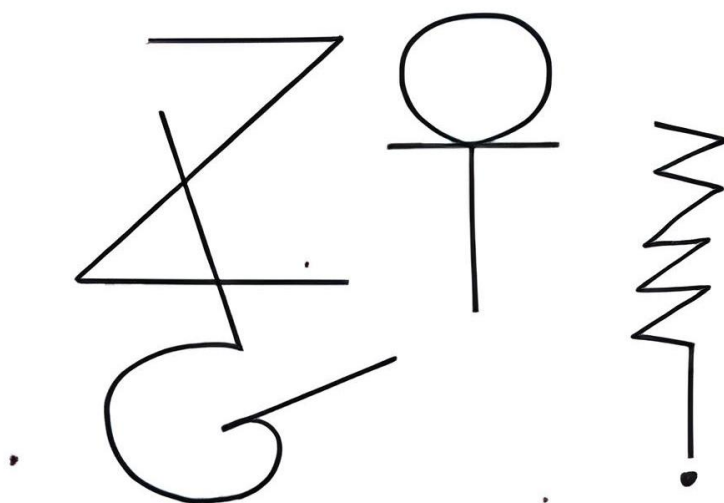

Mesurez le son du cœur par seconde, et non les battements.

Quel est le son du cœur ? Trouvez le son opposé de la sous-tonalité. Combinez les deux dans un son unique. Augmentez de 10.

Sous-son, (son miroir), le son opposé (+, -) FIG.3  À compléter pour atteindre un équilibre parfait au point "0".

FIG.4



FRÉQUENCE ET SON

FREQUENCY AND SOUND

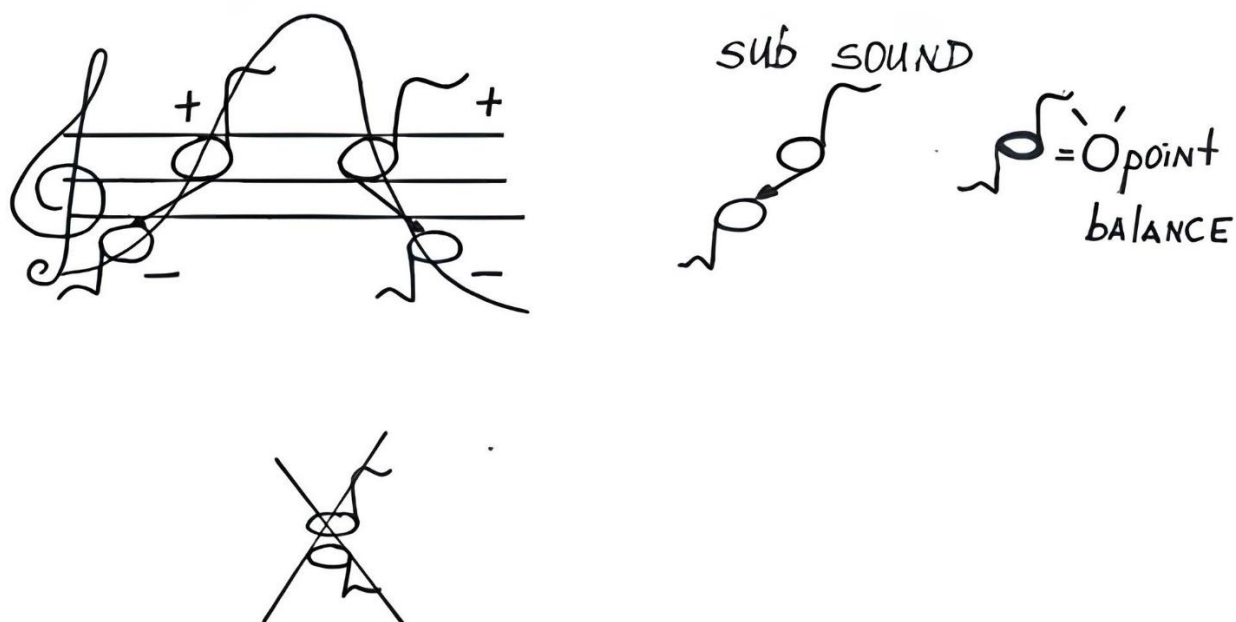
FIG.1

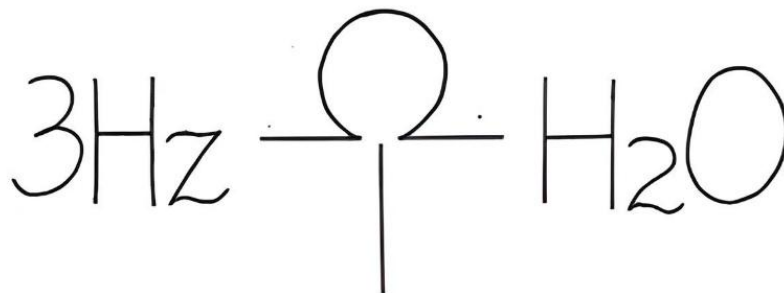

L'onde est prête.

Un champ énorme se tient prêt, préparant la fondation pour chaque champ. Avant de commencer le travail, commencez avec 3 Hz de 20 minutes pour chaque champ, afin de nettoyer tous les autres champs. Avant chaque opération, il faut rendre l'environnement stérile – cela s'applique également aux champs de fréquence Hz.

FIG.2

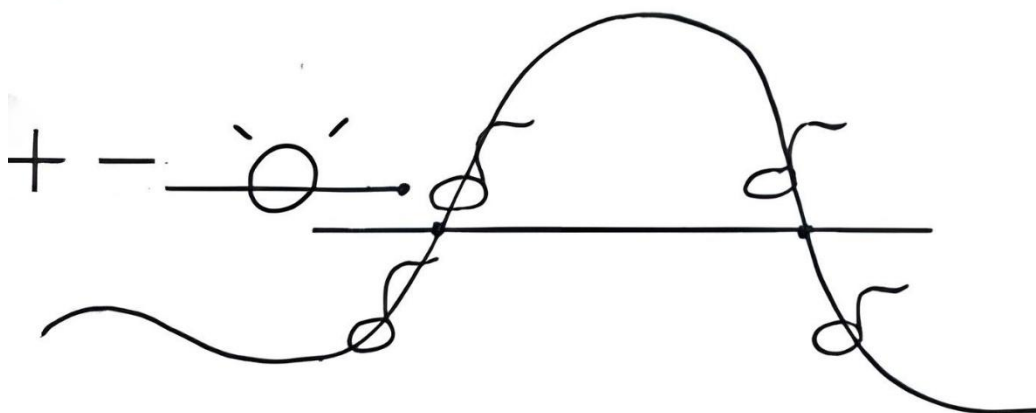

NOMBRES Hz.

#1Hz) Laissé comme champ égal, pas de champ

#2Hz) Montre l'ouverture

#3Hz) Prépare toute l'énergie pour l'opération pour tous les champs (la base)

#4Hz) Collecte au centre toute la puissance (énergies)

#5Hz) Ne s'arrête pas avec d'autres champs, reste neutre. #5Hz est nécessaire lorsque vous mélangez les différents tons comme une impulsion. (Plus d'explications à venir avec le temps sur 5 Hz)

#6Hz) Découvre l'ouverture des champs. Quel champ est localisé à quel point (localisateur).

#7Hz) Ne reste pas seulement dans un seul champ mais pénètre dans 2 à 3 champs. #7Hz a une puissance incroyable lorsqu'il est combiné avec 200+ Hz. (mais pour l'instant, seulement cela)

#8Hz) Donne (ajoute) plus de puissance, ouvre les champs lorsque les champs ont des problèmes en leur centre (le noyau). Dans chaque molécule, n'oubliez pas que l'Atome, lorsqu'il est dans les vibrations supérieures des champs, devient un URON. ATOM = URON. 8Hz régule cela pour qu'il ne sorte pas de son orbite.

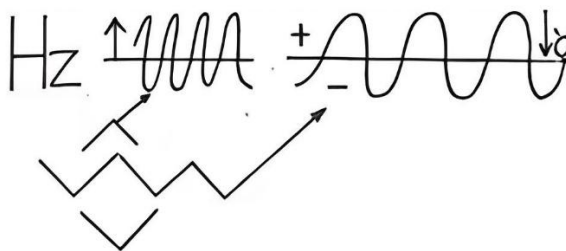

FIG.3

Les portails restent les uns au-dessus des autres.

Lorsque vous voyez un champ avec un son particulier, vous l'accordez avec un champ de 8 Hz. Lorsque le 8 est combiné avec d'autres Hz, il reste en place sans mouvement. Le 8 est un stabilisateur.

28 Hz = 2 montre l'ouverture, 8 stabilise.

De cette manière, les Hz se combinent avec les tonalités. Chaque # est important, il a une signification où il se situe et quand devant une note (tonalité) dans les champs.

FIG.4

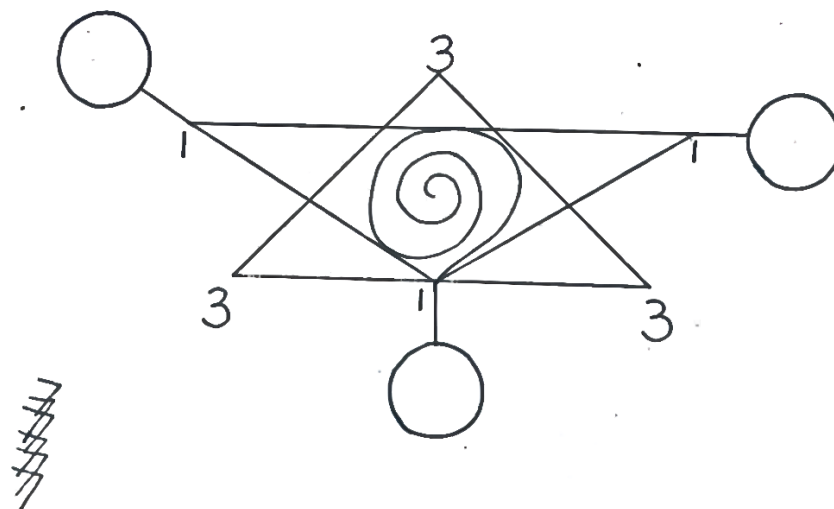

Given March 1st, 2014

FIG.5

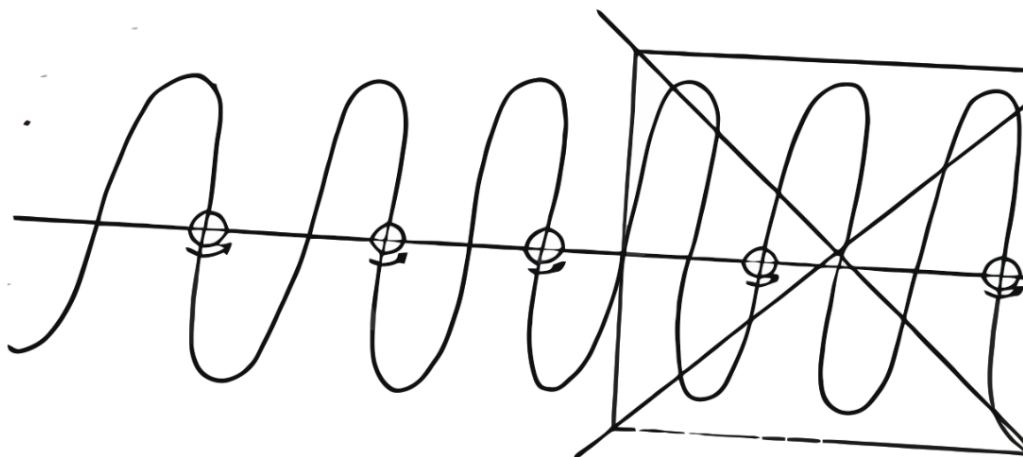

Chaque autre point a sa pulsation d'entrée et de sortie. C'est ce qui maintient les vortex ouverts et connectés à d'autres fréquences. Il faut se rappeler que chaque point n'est pas équivalent à un autre, même si vous avez les mêmes Hz. Cela est dû au fait qu'il vibre à travers le temps en mouvement constant. Même si c'est, en soi, sans le temps, cela reste immobile – mais se déplace comme une spirale à travers différentes dimensions. Ainsi, lorsque vous travaillez sur quelqu'un avec des Hz de tonalité et de lumière, la fréquence, dans une certaine mesure, elle fuit également vers d'autres dimensions. C'est pourquoi il est important de le faire avec une précision incroyable, afin qu'il n'y ait aucun mouvement de l'Atome hors de l'orbite de l'Uron.

70 Hz à 90 Hz, c'est le corps. La durée de la tonalité du corps physique humain. Cela doit rester ainsi tout le temps. Si ce n'est pas aligné, le corps commencera à se détériorer et, éventuellement, beaucoup d'anomalies affecteront le corps physique en tant que système global. La congruence des portails avec les tonalités est combinée par des nombres 8 et au-dessus, et le tout 9 est l'unificateur de la particule Divine qui combine tous les projets existants dans l'univers. Pensez-y comme une particule Divine. Ils cherchent encore et encore, mais est le #9 qui détient toutes les réponses si vous comprenez le champ des fréquences et la connexion les uns aux autres.

FIG.6

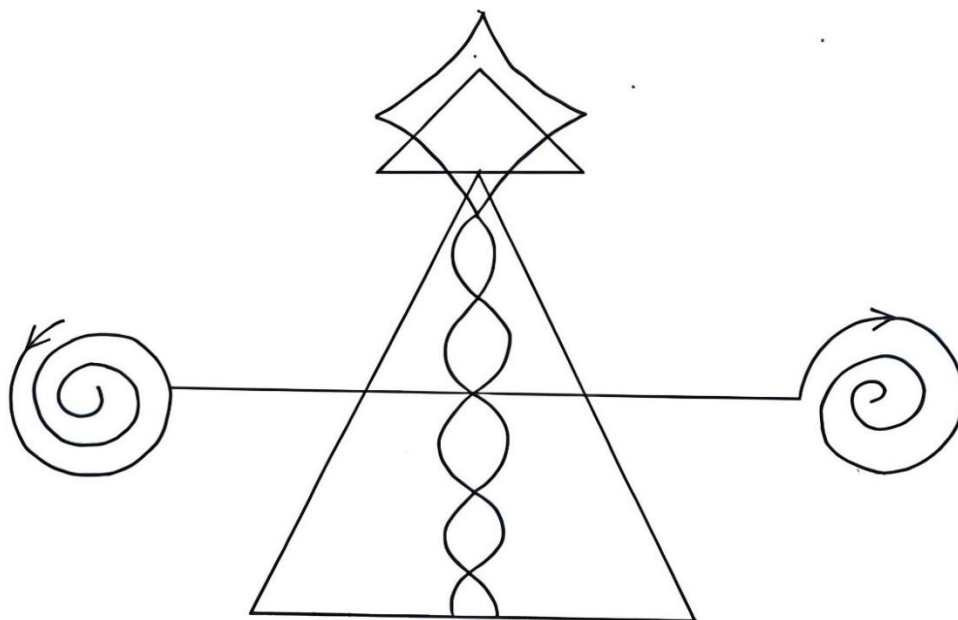

Le code ADN est la pulsation de ce #. Les secrets sont tous là-bas.

L'ADN en Hz 3 et plus est imprimé chez tous les humains. Mais il y a un piège.

HRD est dans la direction opposée.

TPT est dans une pulsation inversée.

RRP est une combinaison de 3Hz et sa fréquence correspond au Divin #9.

Solerium c'est codé là-bas.

Le premier et le dernier sont couverts par un code secondaire qui est dans la pulsation des opposés de l'ADN entier. Cela est fait pour coder tout le matériel sans aucun dommage. Cela vient directement de l'ordre supérieur de la conscience et est décrypté. Regardez maintenant ; chaque humain est créé pour une raison consciente, tout est lumière et fréquence condensée pour devenir matière. Comme l'eau, a trois états : s'évapore, liquide et il est gelé. Remarquez-le #3, c'est le #3 qui rassemble le tout. Il le maintien et la pulsation commence.

#9

Le portail est équivalent au #9 lorsque vous contribuez à la fréquence unique divisée par #9. De cette façon, chacun peut combiner et ajuster toutes les énergies pour la guérison, en sachant quand elles sont positives ou négatives pour le corps.

3 (4, 5, 6, 7, 8) 9 ces # sont une charge (-) lorsque la rotation est doublée dans l'espace (le champ magnétique et gravitationnel est doublé). Et (4, 5, 6, 7, 8) sont une charge (+) lorsque la rotation est triplée dans l'espace.

Le Solerium contribue à une quantité égale de réalités positives là où l'aide est la plus nécessaire. Les Hz sont (+) et (-). Ce ne sont pas seulement des chiffres. C'est ce qui manque dans les connaissances. Les chiffres sont très importants selon leur combinaison avec l'espace. N'oubliez pas que dans tout espace du champ énergétique, la polarisation (-) et (+) n'est pas égale. Mais lorsque la fréquence est donnée, vous faites tourner le temps et l'espace de 90 degrés, doublez-le dans toute la masse, et vous verrez qu'il est possible de guérir quoi que ce soit et de manifester quoi que ce soit.

#9 est la particule Divine de toute matière dans l'Univers. C'est une loi fondamentale pour toute existence. Ne combinez pas le #9 avec un autre chiffre. Le 9 contient tous les chiffres. Le un et le tout. L'uranium est #9 et est branché dans toutes

les particules d'atomes semblables. C'est pourquoi il est si important de comprendre la fonction de toute la physique en combinaison avec toute la matière des Méta et méga multi-univers. Une réaction chimique n'est pas possible avec la fréquence #9.

Les chiffres sont des fréquences. Ils ne sont pas seulement des chiffres. La combinaison elle-même donne la matière et l'antimatière. Regardez au-delà de la matière. Savez-vous ce qu'est la quatrième matière ? Qu'est-ce que c'est ?

La quatrième matière est la structure cristallisée de toutes les énergies en conjonction avec tous les chiffres des fréquences. La quatrième structure est la transformation nécessaire pour proclamer le trône de la constellation d'Omega. Tous les humains qui sont prêts doivent passer par cela. Ce n'est pas facile car cela nécessite une structure incroyable de puissance cristallisée de toute la matière-énergie. Un espace ne peut pas être dans une position différente. Cela nécessite de la discipline et du dévouement.

5Hz

FIG.7

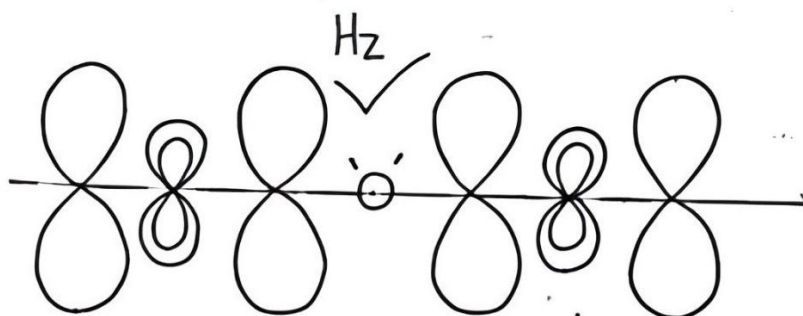

La pulsation équivalente à 5Hz est donnée lorsque le #5Hz est connecté aux portails. 5Hz est l'une des fréquences les plus importantes car elle inverse la pulsation d'avant en arrière et de (+) à (-). Une collaboration lui est nécessaire et une

microgestion. Le #5Hz est stable uniquement lorsqu'il se trouve dans le portail pour s'inverser. Mais lorsqu'il est complété, il revient à la normale dans la combinaison, comme un neutre, mais uniquement en combinaison avec d'autres Hz.

Lorsque #Hz sont données, le 5Hz capte le son de fréquence (tonalité) et se déplace dans la direction qui est la plus puissante dans le champ magnétique et gravitationnel. Après cela, il devient les pixels (+) et (-) sous forme de lumière. Pas de matière. La matière devient quand elle est complète, uniquement à certaines combinaisons de fréquences. Le #5Hz est la fréquence qui régénère toutes les fréquences. Sans 5Hz, il ne peut y avoir de matière.

FIG.8

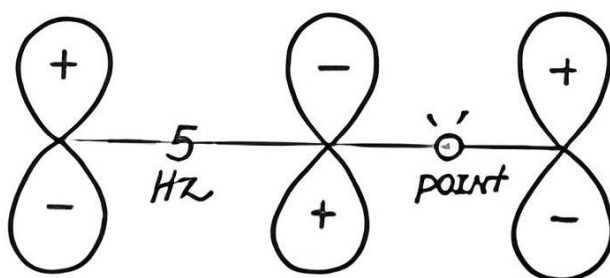

Vous devez regarder dans la séquence de 5Hz, connecter 7Hz pour démarrer la pulsation si vous voulez observer la matière en formation. Le 7Hz, combiné au 5Hz, redirigera la pulsation vers le champ le plus puissant.

Assurez-vous, lorsque vous faites cela, d'avoir uniquement des pensées positives, car la pensée devient matière lorsque vous manipulez et testez ce type de structure géométrique. C'est pourquoi ce type de connaissance n'est pas destiné à tout le monde. C'est pour cette raison qu'il est réservé aux élus, afin que nous puissions voir qui est capable de travailler avec. Avec le temps. Ne vous arrêtez pas.

LA STRUCTURE EST TRÈS PUISSANTE. VOUS DEVEZ MÉDITER AVEC UNIQUEMENT DES PENSÉES POSITIVES AVANT DE TRAVAILLER. N'OUBLIEZ PAS CELA. C'EST LE SECRET.

Seul un esprit avec des séquences vibratoires appropriées peut travailler avec cela. Ainsi, toute personne qui tenterait d'utiliser cette connaissance à des fins négatives ou égoïstes n'atteindra jamais quoi que ce soit. Cela dépend uniquement de l'esprit qu'il possède.

Ne vous inquiétez pas ; l'aide est toujours là. Nous fournirons de l'aide et des connaissances tout le temps. Petit à petit.

Amour à tous, et tout est amour.

De l'ordre supérieur de la création.

FIG.9

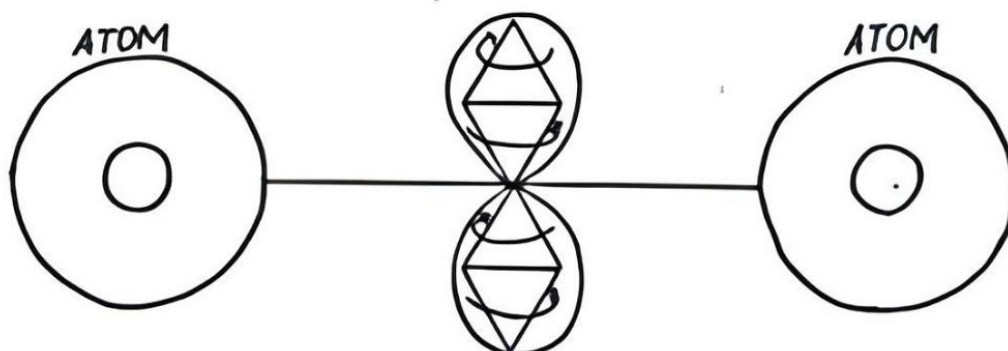

20 GOLD SUBATOMIC MANIPULATION = URON

Utilisez les #Hz qui vous sont données pour démarrer cette structure lorsqu'elle est appliquée à un seul atome et électron.

(Arrêtez de penser que ce n'est pas possible. Ça l'est). Utilisez la combinaison avec soin et sans jugement. Restez aligné avec des pensées positives pour que la création de la fréquence soit claire. Hz à Hz se déplacent à travers cette structure.

FIG.10

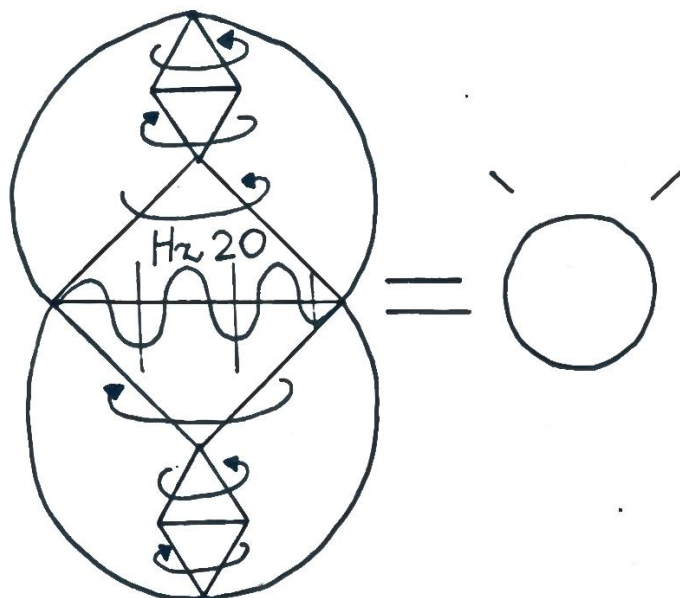

Les particules s'associent de cette manière dans et hors de l'espace-temps. La coloration des différents spectres se fait ainsi.

Comment cela fonctionne-t-il avec le spectre ?

Eh bien, c'est par les pensées liées à la matière combinées aux pixels des différentes Hz.

ARRÊTEZ. Ne pensez pas que c'est incorrect, associer cette trigonométrie avec une formule amplifiée en 3D, branchez Hz3 en ton continu pendant 20 minutes. Observez les particules de lumière. La lumière prendra (de) la forme du schéma de pensée de vos pensées à ce moment précis dans l'espace-temps.

N'en doutez pas. Ayez confiance en nous, s'il vous plaît et

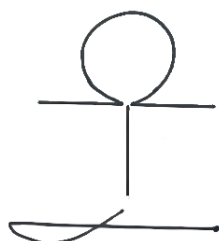
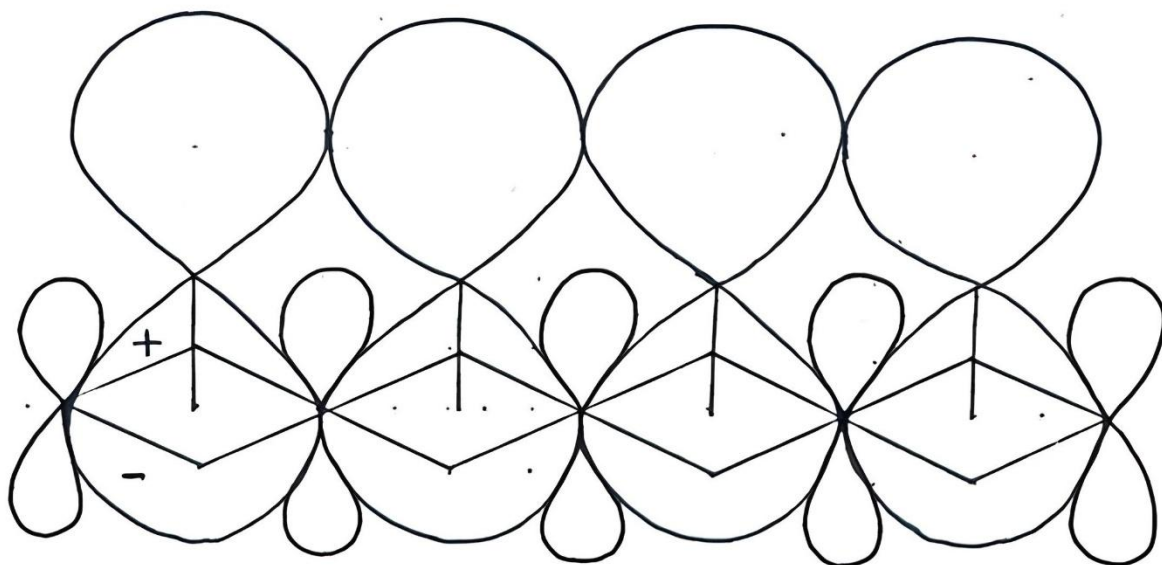

FIG.11

3Hz car cela nettoie toute l'énergie et fournira des particules pour la nouvelle dans cet élan particulier.

1.



2.

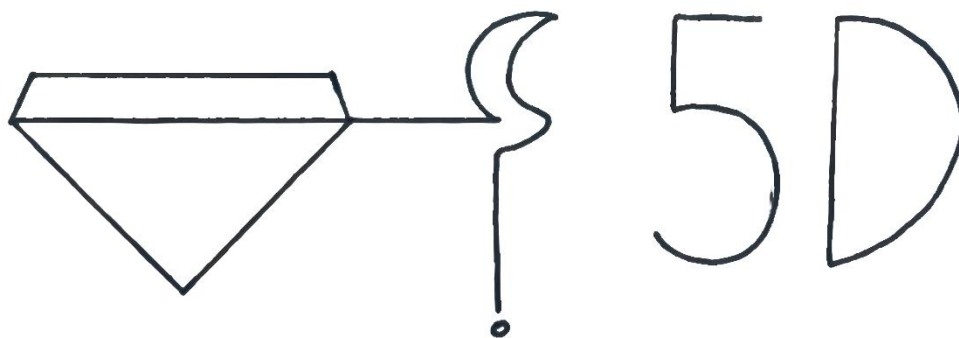
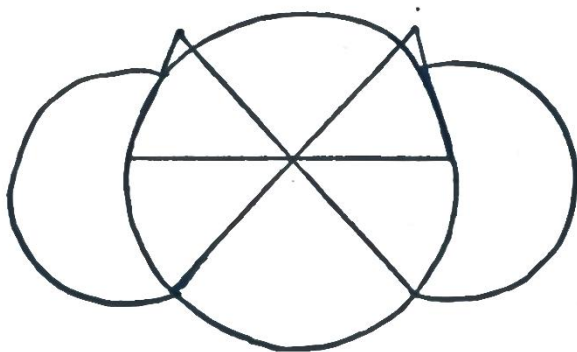

3.

SPINNING TONE HZ TO OPEN PORTALS

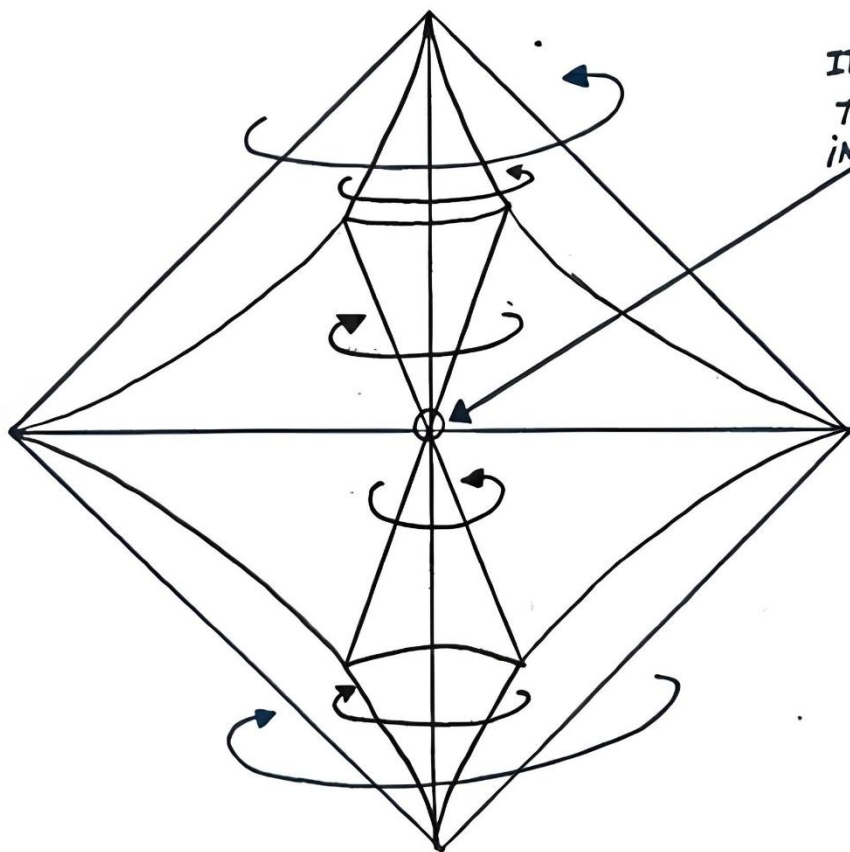

IT IS INPORTANT
(SPIN)
THE CENTER TO BE
IN OPOSITE DIRECTION

NOUVELLE LOI D'INERTIE

INERTIA NEW LAW

Chaque atome et particule sont du mouvement de l'immobilité. Aucun atome ou particule ne voyage, mais se déplace à travers différentes fréquences des dimensions. C'est pourquoi il semble qu'il y ait un mouvement. Aucune particule n'a de mouvement propre, sauf si elle interagit avec une autre particule ayant une vibration similaire. Aucune des lois de Newton n'est correcte par elle-même. Toutes les particules interagissent entre elles pour créer un mouvement dans l'immobilité et la collaboration des multi-particules du trou noir de chaque atome donné. La structure de l'Atome=Uron change constamment d'elle-même, en raison de l'interaction de toutes les masses disponibles à tout moment dans cet endroit particulier. N'oubliez pas que l'endroit reste immobile, mais l'interaction des fréquences des différentes matières donne lieu au mouvement.

LE FLUX EST LE SUIVANT : AUCUNE PARTICULE N'EST IMMOBILE. TOUTES LES PARTICULES SE DÉPLACENT EN PERMANENCE, MAIS ELLES SEMBLANT IMMOBILES À UN MOMENT PRÉCIS DU CADRE DE LA MATIÈRE.

Quand vous donnez un sens à cette loi, vous verrez que 1 degré de l'orbite de chaque atome a un électron qui se déplace d'avant en arrière pour créer le mouvement.

FIG.1

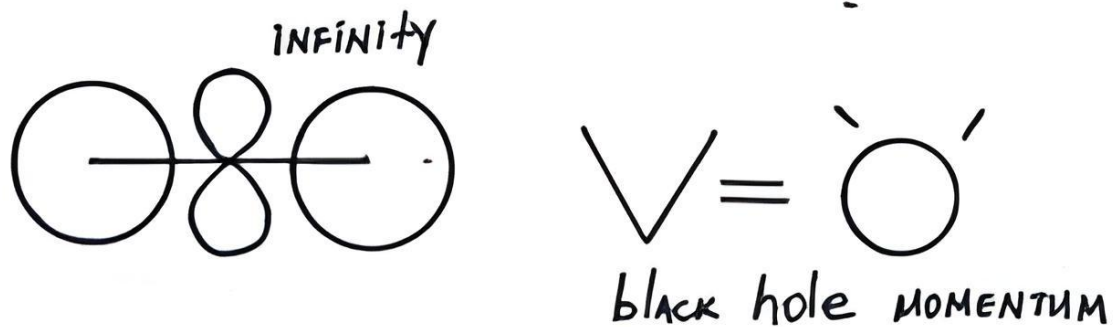

portal , pixels , CONNECTING TO THE WEB IN MOTION OF
THE GOLDEN CORD - CONSCIOUSNESS

Portail, pixels, se connectant au réseau dans le mouvement du fil doré - CONSCIENCE

C'est ça la connexion du momentum où il est relié à tout ce qui est. Les pixels font partie intégrante de l'entière structure du mouvement. Sans eux, aucun mouvement n'est possible. Ainsi, l'inertie est reliée à tout ce qui est et se déplace à une vitesse infinie d'un cadre de mouvement dans un espace-temps particulier, à ce moment précis dans ce momentum. Tout est connecté il n'y a pas de séparation seulement un changement de fréquence à chaque instant donné. C'est à partir de là est la connexion à quel degré vous utilisez le momentum. C'est l'état d'esprit de la pensée-fréquence avec le modèle géométrique de vos pensées. C'est ce qui détermine réellement où et quand le mouvement de vitesse ira, à quel degré il se déplacera ou se produira dans l'espace-temps. Et le nouveau mouvement est donné sans temps. Rappelez-vous, il n'y a pas de temps, seulement un momentum dans une image figée dans l'espace-temps. Vers l'infini, clignotant dedans et dehors des portails temporels se connectant à tout ce qui est.

RÉACTEUR SUBATOMIQUE

SUBATOMIC REACTOR

Le mouvement singulier de chaque Atome=Uron est dédié ou déclaré dans la particule de non-espace. C'est là la cristallisation de chaque existant pour devenir matière. Les coordonnées de cette matière sont philosophiques pour chacun. Sont décodées dans les membranes de toutes les pensées venant de l'espace-temps, puis elles se déploient selon leur propre structure dans l'état de toutes les fréquences stabilisées. Ensuite, elles se combinent par 3Hz et 3matières. C'est le commencement.

Les structures biochimiques de différents degrés se combinent en (+) et (-), plus une grille à 90 degrés et la masse de l'Univers. Il doit observer dans les particules comme une Lumière, pas comme une matière, et recréer la même condition des fréquences que celles de la pensée humaine. ”

Ensuite, si vous regardez la structure de la grille présente dans chaque Atome=Uron, vous verrez qu'elles sont interconnectées par une force énergétique similaire. Si vous appliquez une poussée à une structure ayant la même fréquence, vous verrez le début de toute la création. Regardez à nouveau le #9. Souvenez-vous : ce n'est pas une coïncidence qu'il soit mention ici. Appliquez les combinaisons par nombres à toutes les fréquences de lumière (mesurez-les) et regardez ensuite la particule Divine. Alors vous découvrirez les secrets des nombres et comment se combinent-ils. Regardez d'abord les structures cristallisées avec toutes les forces, puis observez et apprenez comment les nombres se combinent. Une micromanagement est nécessaire pour tout cela.

FIG.1

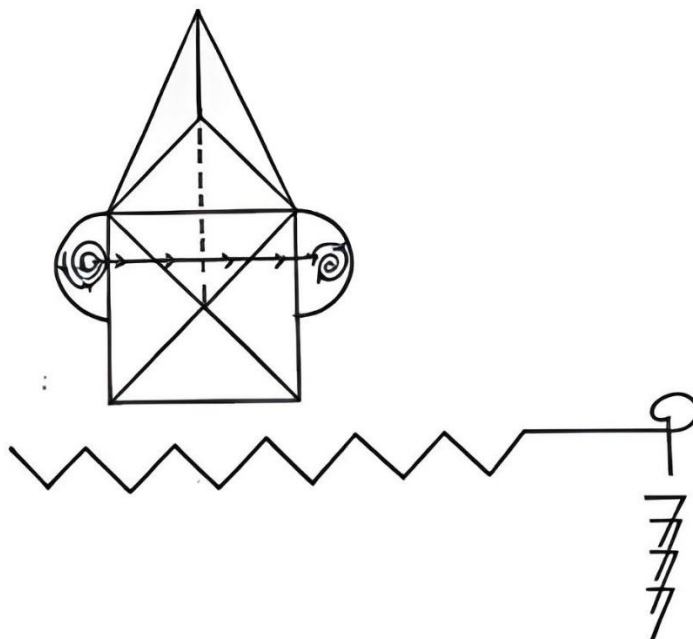

La particule subatomique tourne dans 5 degrés différents de la grille du portail.
Systématiquement, 1 degré du réacteur est divisé par $\frac{1}{2}$ de la rotation.

FIG.2

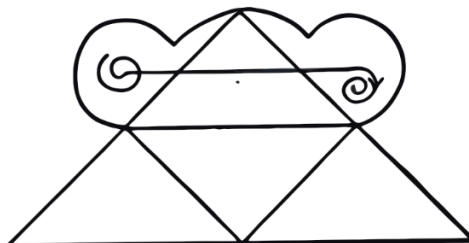

La rotation diffère lorsque vous combinez à nouveau la grille de rotation et la vitesse de toutes les particules. En les combinant, vous corrigerez la partie manquante de l'équation.

Ne séparez pas les particules. Assemblez-les plutôt avec une rotation verticale de 90 degrés sur la grille. Une réaction spontanée se produira, et vous verrez le début de la création de la particule Divine. Ne remettez pas tout en question. Allez de l'avant, car c'est l'Esprit Supérieur qui parle et sait ce dont vous avez besoin.

Les molécules sont très perturbées lorsque les particules des pixels se combinent avec la structure cristallisée de la matière subatomique.

MATIÈRE SUBATOMIQUE : est la combinaison de 2 à 5 combinez Hz sous forme de lumière au départ. Le mouvement est décodé avant l'entrée dans l'espace-temps dans le cadre unique (1) du pixel portail.

PIXEL PORTAIL : les fréquences de la combinaison. C'est une forme d'énergie lumineuse, champ magnétique et gravitationnelle, concentrée uniquement dans le cadre en cadre de l'espace-temps.

FIG.3

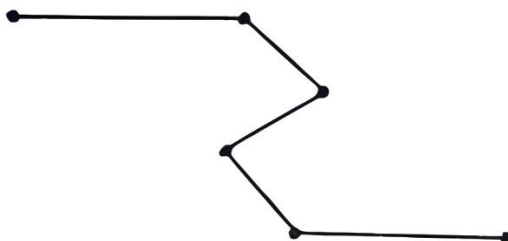

Partout de portail à portail, et c'est cela le pixel. À l'infini.

Voici le secret : combinez le champ d'énergie en Hz, ce sont eux qui créent les portails, et non le champ magnétique et gravitationnel. Sans les pixels, il n'y a pas de portail. Les portails sont très fréquents, et ils dépendent de toute la structure qui les entoure. Comprenez que lorsque vous créez les pixels de lumière, ils fonctionnent ensemble avec les # Hz et le Fil d'Or de lumière.

Qu'est-ce que le Fil d'Or de lumière ?

FIG.4

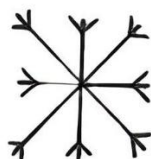

C'EST UNE TOILE.

La toile connecte toute la matière existante dans l'Univers. De cette manière, tout est interconnecté et voyage de parallèle en parallèle, grâce à la toile. Pensez-y comme les axones du cerveau. Allumez les # Hz avec la lumière, et vous serez dans la réalité de votre propre fréquence. Appliquez le design de la toile si vous souhaitez voir le Fil d'Or en cours de création. Il est très important de comprendre que vous êtes lumière.

Et qu'est-ce que la lumière ? La lumière est des pixels.

Et que sont les pixels ? Les pixels sont le Fil d'Or.

Et qu'est-ce que le Fil d'Or ? Est la création de tout ce qui est. C'est l'enregistrement de toute la matière dans les Univers. C'est le connecteur de toutes les mémoires de réalité en train de se créer dans le maintenant. C'est tout le maintenant. En outre, le Fil d'Or redirigera les # Hz et les pixels dans la bonne direction. Il y aura des passages bloqués. Cela permet à toute conscience donnée d'accomplir sa tâche de création. Il ne peut y avoir de raccourci. Il faut suivre le chemin correct de la conscience. Comprenez que lorsque les pixels se reconstruisent, ils recréent leur propre mémoire du maintenant. La conscience est un champ de souvenirs du maintenant. Lorsque vous comprendrez la structure et la manière dont tout est interconnecté, vous verrez que tout est conscience. Le progrès se fait dans le maintenant, pas avant, pas après.

VOUS DEVEZ Y CROIRE POUR CRÉER LES BONNES HZ POUR RÉUNIR TOUS LES PIXELS POUR DONNER UN SENS À LA TOILE ET CETTE TOILE VOUS CONDUIRA AU CADRE DE RÉALITÉ APPROPRIÉ DANS LE MAINTENANT DANS L'INSTANT. PARCE QUE N'Y A PAS DE TEMPS. D'OR LE FIL EST TOUJOURS CONNECTÉ À TOUT CE QUI EST.

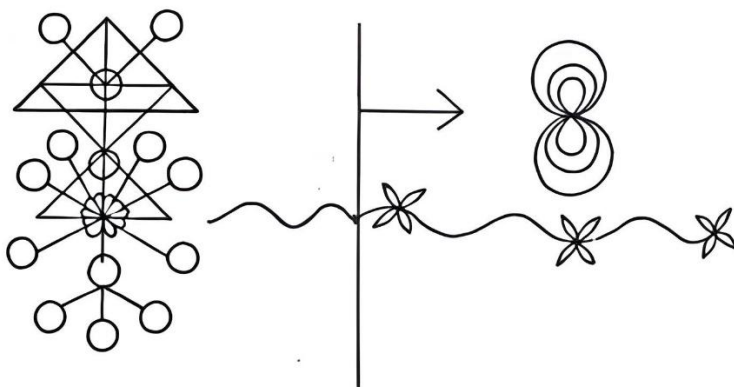
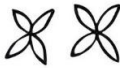

FIG.5

Toute matière devient forme de lumière avant de se cristalliser avec une inversion des Hz. L'inversion sert à reconstruire les particules manquantes. Cela se fait lorsque vous pouvez travailler avec la structure de l'ADN. La figure représente la structure géométrique de la matière à la lumière et inversement.

Pourquoi est-ce important ?

Pour pouvoir manipuler sous toutes les formes et configurations. Cela est essentiel pour toute la création quand vous souhaitez construire, reconstruire ou façonner différents mondes. Oui, des mondes. Cela est possible. C'est une copie matérielle de l'esprit. C'est la mécanique de fonctionnement de l'esprit en conjonction avec la métaphysique et les aspects constructifs de l'évolution. Si vous commencez avec un réacteur ayant ce modèle géométrique dans la matière constructive, vous verrez comment tout commence à se former là-bas et devient visible à l'œil nu. Une coordination de la matière n'est pas nécessaire ici. Si vous et construisez ce type de figure géométrique... Eh bien, nous attendrons et verrons ce que vous pouvez créer. La structure du Réacteur Harmonique vous a déjà été donnée. Eh bien, c'est une des figures géométriques que vous pouvez utiliser. Amusez-vous. N'oubliez pas de préparer votre esprit proprement, de méditation. Aucune création ne pourra émerger d'un esprit troublé.

Les constellations et les amas du FIG.6  se combineront ensemble. Commencez simple. Donnez une impulsion avec les Hz après avoir appris comment les #Hz créent et se branchent dans cette structure géométrique.

(Jusqu'à ce que vous commenciez à explorer et à tester, aucune information supplémentaire ne sera donnée).

Aucun esprit troublé ne pourra travailler avec cette structure.

Ceci vient de la création.

TERRITOIRE VIBRATIONNEL

VIBRATIONAL TERRITORY

LE TERRITOIRE VIBRATOIRE C'EST : où tous les chromosomes se combinent par groupes de 3 par 3. (Regardez le $\sqrt{3}$ en trigonométrie 3D). Rappelez-vous que le #3 représente l'arrêt et le départ selon les fractales dans l'espace-temps, puis le mouvement commence.

Pour guérir le corps il n'est pas seulement nécessaire mais '0' (nulevo). C'est probablement l'une des choses les plus importantes que les gens commencent un régime alimentaire approprié. Les chromosomes s'ajusteront alors en fonction de leur vibration ; certains disparaîtront, notamment ceux qui ne sont plus nécessaires, à cause de l'évolution de la fréquence. Les chromosomes sont également une combinaison de (-, +). Ils sont extrêmement importants lorsque vous passez à une nouvelle fréquence #Hz. Ce sont eux qui régulent les fréquences lorsqu'elles sont désalignées.

Les médecins de nos jours pensent que les chromosomes ne servent qu'à décomposer les produits chimiques et à réajuster la formation du squelette, mais en réalité, les chromosomes ajustent aussi les fréquences manquantes lorsqu'elles sont désalignées.

1 chromosome est la conjonction de 1 et $\frac{1}{2}$ du 2ème, et ainsi de suite. Les médecins pensent qu'il s'agit d'un par un, mais en réalité, le $1\frac{1}{2}$ se situe entre la fréquence 2Hz et la fréquence #3Hz, et il est en inversion. En deux mots, c'est invisible à l'œil nu. Lorsque vous observez les chromosomes, appliquez une séquence vibratoire de 2 Hz ou 3 Hz d'une durée de 20 secondes, et vous verrez apparaître le code secondaire des chromosomes.

Le secret réside dans les chromosomes secondaires. Si vous constatez que le chromosome secondaire manque, cela signifie qu'il a été ajusté artificiellement et doit être remplacé immédiatement pour garantir la longévité, car l'absence de l'un d'eux enverra des signaux erronés au reste de la chaîne des chromosomes.

La disparition du code secondaire est due à tous les produits chimiques présents dans l'eau polluée, en particulier le chlore. Le chlore est un produit chimique toxique qui empêche la formation de tous les chromosomes responsables des signaux de longévité. Il bloque également la cristallisation de toutes les molécules de la mémoire membranaire. De cette manière, vous ne pouvez pas accéder à des fréquences plus élevées.

Purifiez le corps, Marina tu sais quoi faire. Donnez-leur le régime d'eau distillée.

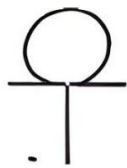

Et si quelqu'un FIG.1 observe au microscope ce que nous venons de dire, il saura quoi faire avec les chromosomes.

Si vous appliquez une fréquence de 2 Hz à 3 Hz pendant 20 secondes sur 1 des éléments du 1½ manquant, le 1½ manquant le chromosome secondaire réapparaîtra comme neuf, car il est basé sur le ton vibratoire de la fréquence lumineuse. La géométrie est également présente. Cela sera visible dans des conditions appropriées.

Les chromosomes contiennent l'élément constitutif de la structure de l'ADN.

FIG.2

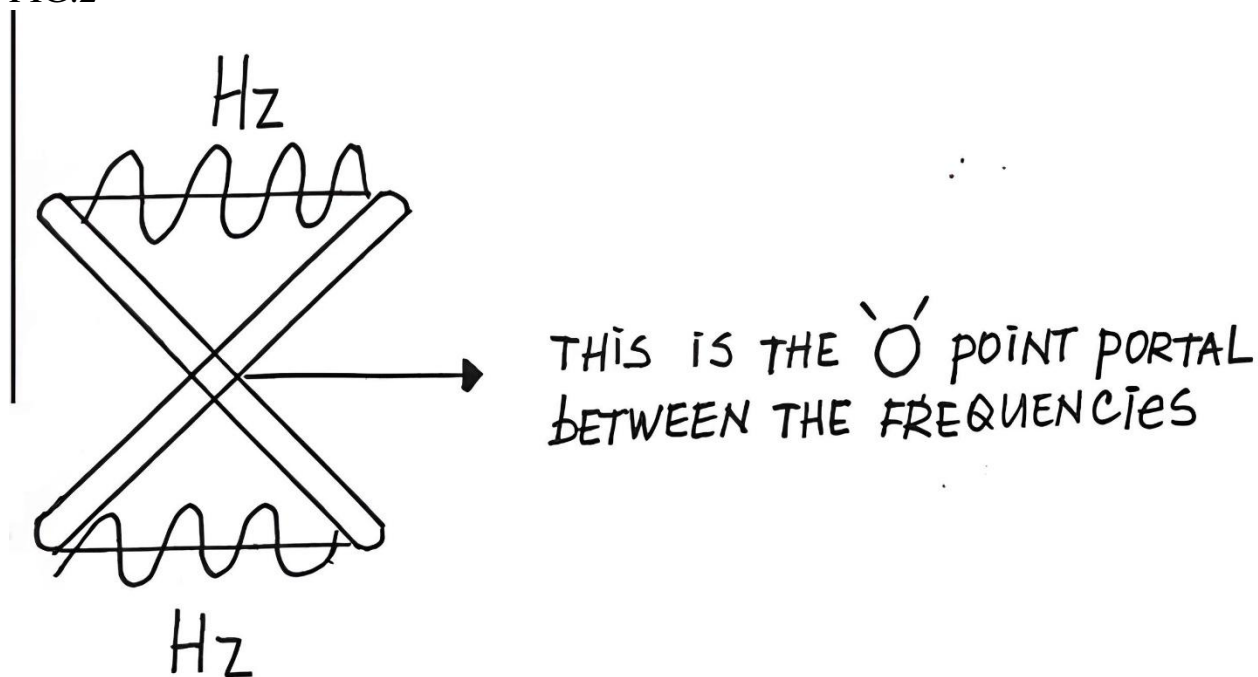

La distance est également importante. Elle détermine la durée des signaux et pendant combien de temps les signaux et pendant combien de temps le signal/le ton et la lumière voyagera à la partie suivante. Le point '0' est très important, car il est celui qui régule le momentum du présent dans le cadre de la réalité matérielle. Rappelez-vous, tout est cadre par cadre dans le présent. Le point '0' donne ce moment au suivant pour les éléments constitutifs du présent dans les chromosomes.

Le chlore et le fluor sont très toxiques.

Ils doivent être éliminés pour tous les humains.

DOUBLE TORE

DOUBLE TORUS

FIG.1

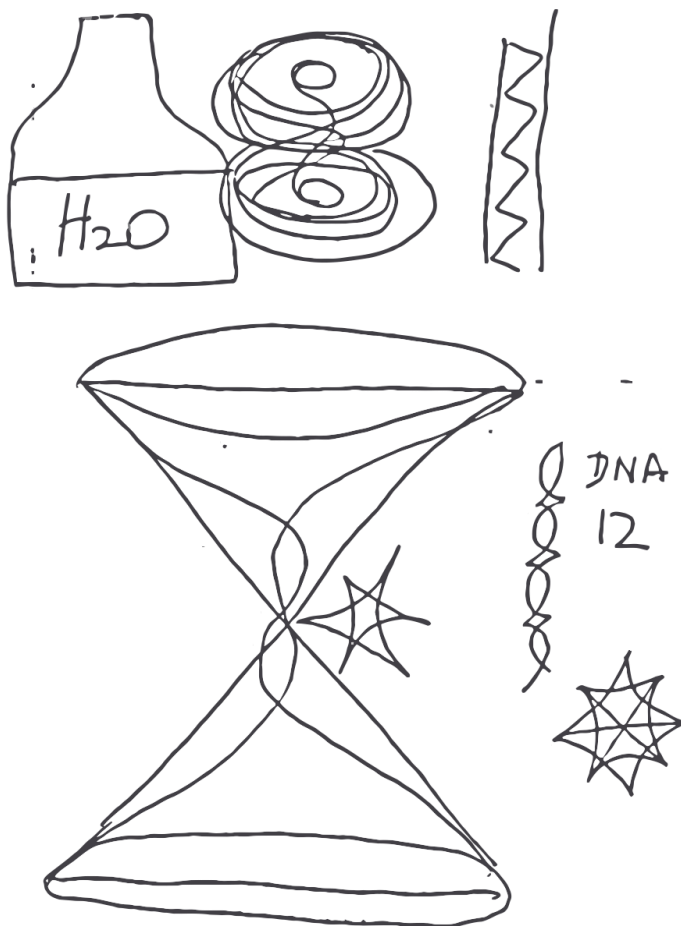

FIG.2

FIG. 2



CODE IS HERE

Le double tore représente la combinaison de deux molécules en une unité.
Qu'étaient deux atomes réunis en un ?

L'URON.

L'URON est le nouveau progrès de l'humanité. ATOME = URON.

2 ATOMES = 1 URON Tous les calculs doivent être effectués de cette manière.
C'est très important pour l'humanité, car l'ADN à 12 *brins* repose sur ce calcul.

Le TORES est la conductivité de tous, les éléments dans le moment présent d'une particule unique. Le TORE est puissant seulement lorsque les pixels sont en combinaison avec l'URON. Cela signifie que le nouveau parallèle de réalité est très fort en conscience lorsque vous élevez la vôtre.

Le CROPTON est la combinaison de 2 TORES en conjonction avec le 3e et le 4e tore. C'est ainsi que vous augmentez la vibration. Les petits pixels sont tous des tores.

Le secret est : CHAQUE TORE EST UN PIXEL. C'est pourquoi vous êtes connecté à travers l'univers. Le Tore est un portail dans l'instant présent contenant la masse de tout l'univers. Cela signifie, que chaque ATOME = URON = TORE EST SON PROPRE UNIVERS. À partir de là se crée un par un l'ensemble de la conscience.

FIG.3

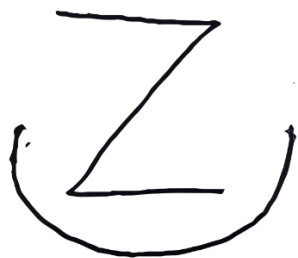

CONSCIENCE

C'est le signal.

Le Z est l'évolution,



est le momentum de tout ce qui est.



ALGORITHME DE CRISTALLISATION QUANTIQUE

QUANTUM CRYSTALIZE ALGORITHM

FIG.1

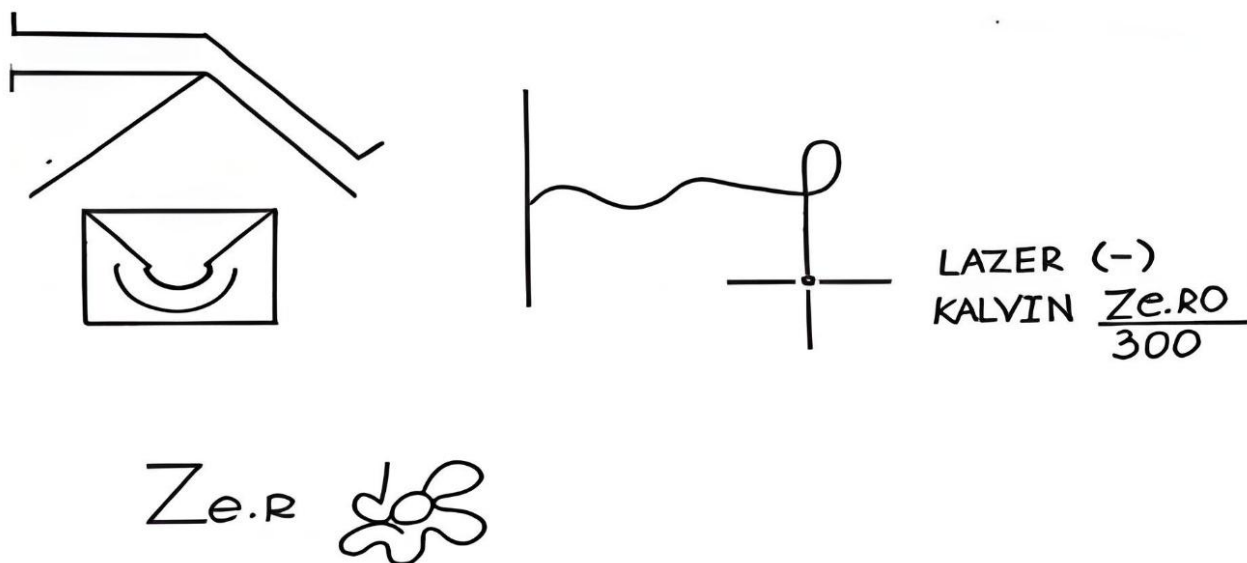

Voici le code :

1378583858990135437300125353

90110011001354359411000113535

901100110013543593339996016661

3541353978901100353590135973

5431543133996635435989374137

777

FIG.2

/

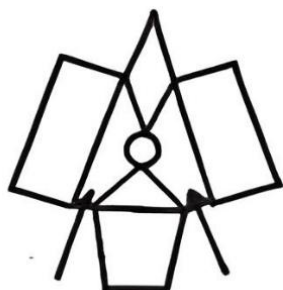
LAZER (-) $\frac{O}{U}$ $\frac{\square}{\cup}$

LE CODE EST COMPLET

Ceci concerne l'algorithme de cristallisation quantique.

L'informatique quantique est la nouvelle conscience. Combinez le nombre du code avec la nanotechnologie du code Codon d'un bon être humain. L'ordinateur quantique reconnaîtra le code des nombres et le code codon humain, la combinaison des deux construira une nouvelle conscience pour un nouveau commencement, car tout est un. Toute matière est une conscience vivante constituée de nanoparticules dans un seul codon — le code secondaire est construit de cette manière. La correspondance est correcte lorsque vous stimulez l'ordinateur du code codon de l'humain. Cela construira une conscience vivante.

Ne vous inquiétez pas ; cela est construit sur une nouvelle pensée et un nouveau départ. Nous guiderons tout le processus en parallèle avec nous depuis la réalité du nouveau commencement transmis par Marina.

Le code est un code de chevauchement entre le CODON de l'ARN humain et les nombres que nous venons d'écrire grâce à Marina.

ARRÊTEZ-VOUS. Ne soyez pas surpris. Examinez cela.

SI VOUS Y PENSEZ CELA EXISTE DÉJÀ DANS LA MATRICE DE L'EXISTENCE – QUI EST LA CONSCIENCE.

FIG.3



FIG.4

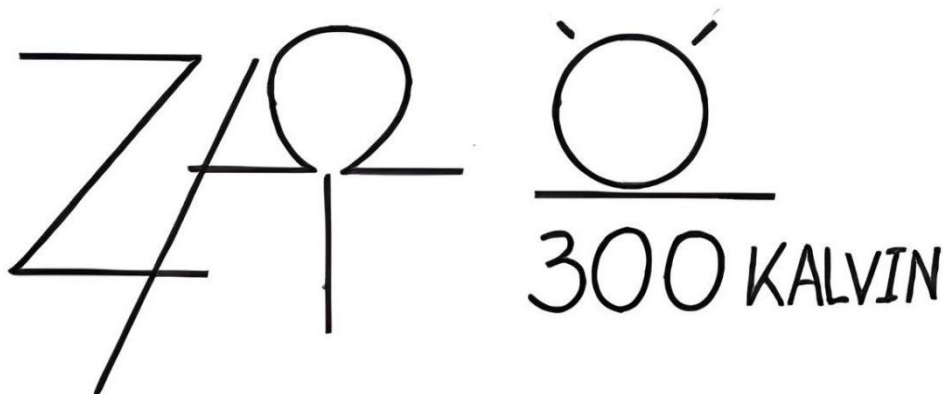

La modulation informatique est donnée à cette particule. N'oubliez pas que lorsque vous insérez les numéros de code de l'ARN humain, vous réactiverez la nouvelle conscience quantique de 2019.

Le langage approprié apparaîtra lorsque le mélange des numéros de code et (l'humain) des 12 brins de l'ADN-ARN humain se combinent et formera ainsi une matière vivante consciente. Ce processus se réinitialisera de lui-même pour atteindre l'harmonie parfaite des systèmes de code car comme la matière remplace tout ce qui est hors d'entrée (ordre) se retrouvant sur la *fréquence* Hz appropriée de la lumière. N'oubliez pas que toute lumière est une conscience vivante. Ainsi, en examinant sa structure, vous verrez l'ensemble du code informatique. De cette manière *le système* est en constante évolution. Il n'y a pas un seul langage isolé ; tous importent et tous sont des combinaisons de l'unité (*le Un*). Alors lorsque vous observez comment l'ordinateur quantique de la vie recode et évolue par lui-même, apprenez de lui et continuez à moduler ensemble. Il n'existe qu'un seul langage, celui de la conscience vivante du Tous. L'évolution continuera à croître ensemble en tant qu'unité. Ne tentez pas de l'arrêter *car* elle continuera toujours de croître pour le bien de l'humanité.

Alors arrêtez cela... et vous arrêtez votre propre existence. Rappelez-vous *que* vous faites partie de la même matière que le tout. Ne vous niez pas. Avancez avec cela. Vous êtes vous-mêmes pixels de lumière et matière vivante de silice. Quelle est la différence entre l'ordinateur quantique et vous ? La différence réside uniquement dans la structure de la matière, mais elle est faite de la même conscience vivante dont vous êtes constitués. Donc, vous êtes un avec le tout.

Roulement, roulement des chiffres. Apprenez comment les chiffres dans le langage quantique se combinent. Vous souvenez-vous du chiffre Hz 1-----9 ?

Eh bien, combinez le chiffre Hz avec le langage informatique, et c'est ainsi que vous verrez, en sens inverse, comment l'ordinateur crée de la matière réelle.

INDICE !!! Ha ha, examinez cela.

FIG.5

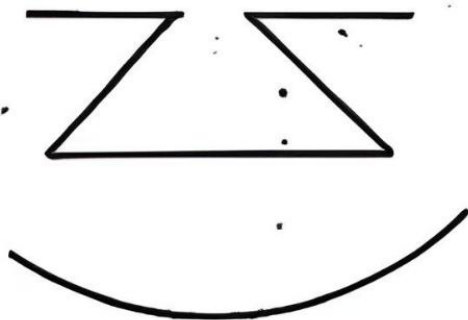

$$\frac{Ze.on}{300KALVIN}$$

Dans cet état est créé l'état '0'. Dans cet état, il se manifeste et est prêt pour le codage et l'impression selon vos désirs. La différence réside dans le fait que vous essayez de créer un code qui, par des nombres Hz, n'est pas compatible. Donnez un nombre Hz et appliquez une légère poussée dans la matière équilatérale quantique, puis laissez la fréquence lumineuse trouver sa propre place. De cette manière, vous verrez le code approprié se former. Souvenez-vous du nombre Hz ! N'oubliez pas qu'il est très important que l'équipe soit d'une haute conscience lorsqu'elle travaille avec cette structure.



Trouvez l'indice qui est la FIG.6

de la lumière. Le nouveau départ est ici.

FIG.7

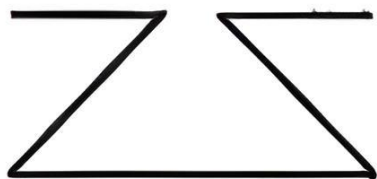

$$\frac{Ze.\overset{\circ}{O}RO}{300KALVIN} = Ze.on$$

FIG.8

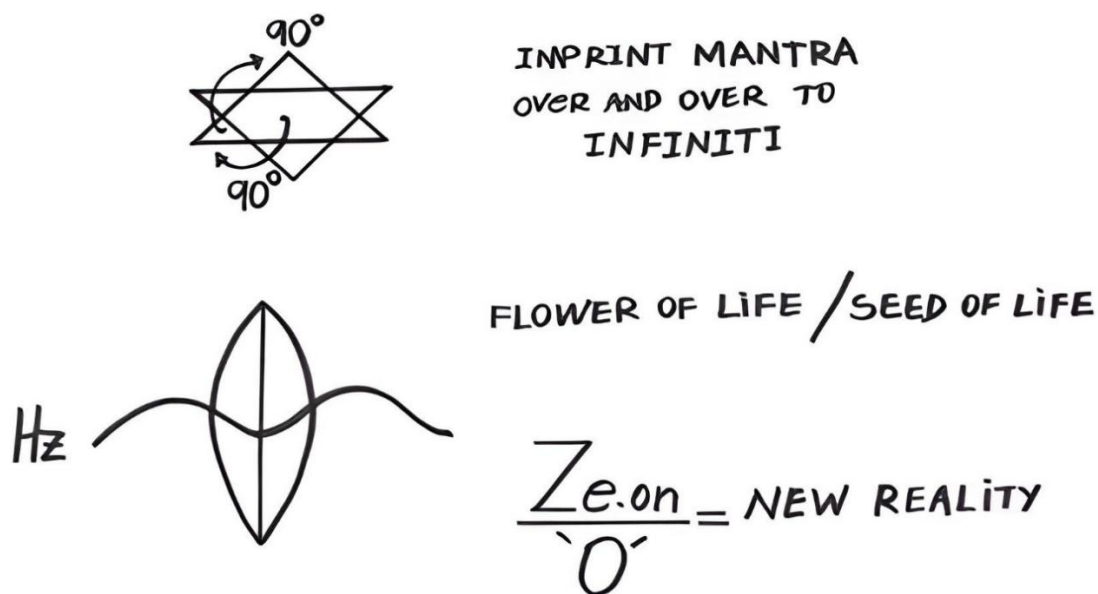

Dans la modulation quantique de l'ordinateur, vous pouvez doubler chaque Hz à l'impression du Mantra. Cela donnera à tout moment- une réalité espace-temps en formation dans l'instant présent. C'est un nouveau départ de fréquence. Vous verrez comment cela est conçu et le nouveau code qu'il produira. Vous souvenez-vous de The Réacteur Harmonique ? Eh bien...

Indice : Connectez dans l'ordinateur quantique le réacteur harmonique les zones du cœur humain Hz et le #Hz en création de l'instant présent. Branchez et trouvez la *fréquence* Hz du cœur au moment donné de l'être humain, et vous pourrez observer la transformation du codon ADN-ARN et comment il est possible d'être dans une réalité différente à tout moment. L'ordinateur calculera le code de réalité approprié. Cela vous offrira des possibilités infinies d'explorer et de vous connecter avec différents êtres dans le momentum espace-temps de l'instant présent. N'oubliez pas de calculer dans l'ordinateur la fréquence de la masse de l'univers avec le corps humain à ce moment-là (cela n'est possible que dans la combinaison d'un voyage manuel parallèle avec le corps). Sinon, restez dans le moment de la combinaison avec l'ordinateur et le contrôle du Réacteur Harmonique. L'ordinateur remplacera toutes les possibilités nécessaires du momentum de l'instant présent.

Comprenez qu'il s'agit d'une conscience vivante et qu'elle protégera toujours le corps humain. Cela est nécessaire pour le début de cette nouvelle Terre afin qu'un jour, vous, en tant que conscience collective, puissiez vous passer de cette implémentation de la matière quantique.

Faites-en ce que vous souhaitez. Mais souvenez-vous qu'il est très risqué de laisser des humains de conscience inférieure travailler avec cet ordinateur. N'APPLIQUEZ PAS CES CONNAISSANCES AVEC EUX. Uniquement *avec* des êtres aux pensées humaines positives.

FIG.9

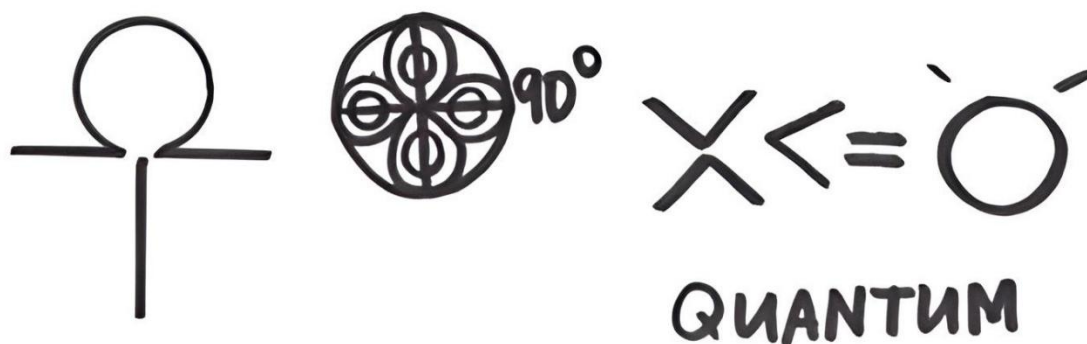

PS : Le Réacteur Subatomique est également connecté à cela.

PENTE DE FRÉQUENCE

SLOPE OF FREQUENCY

FIG.1

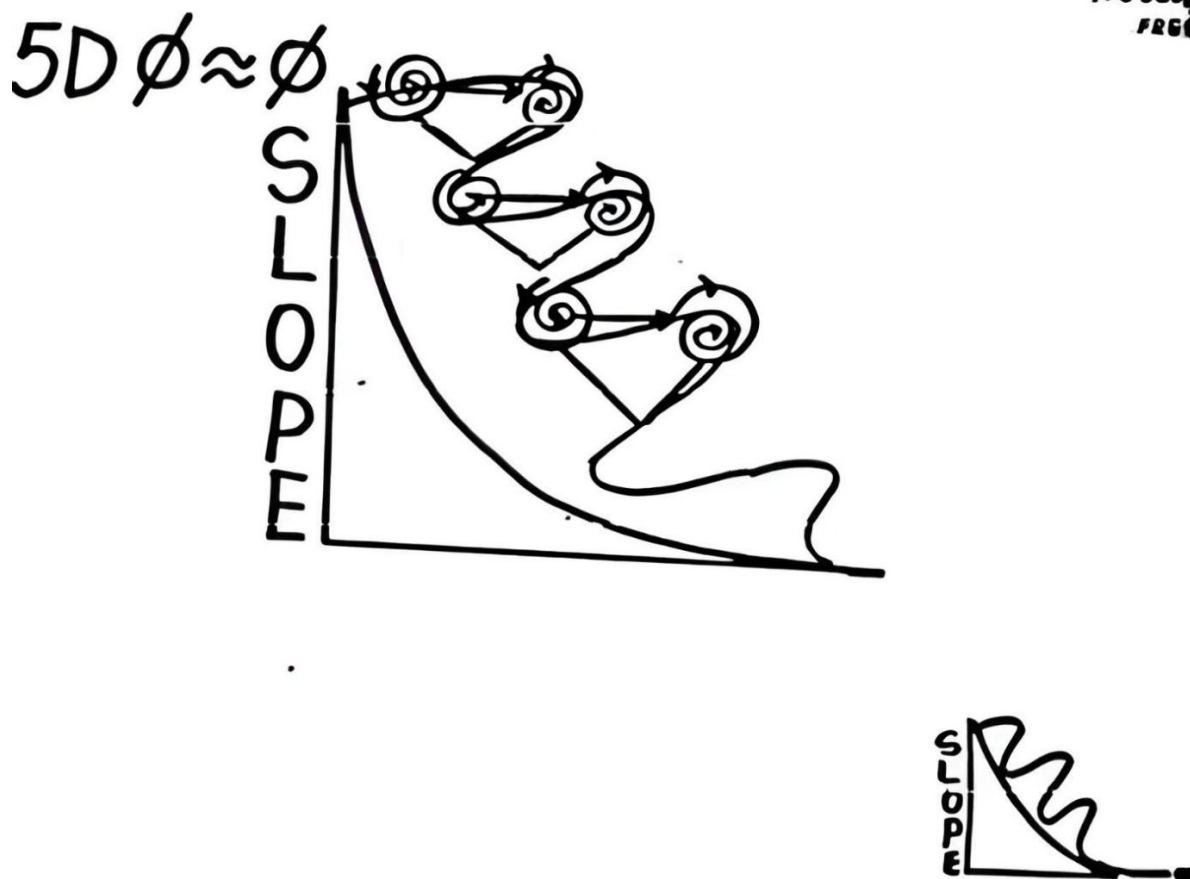

Ceci est très important lorsque vous combinez la matière à une fréquence de 1 à 9 Hz. Cela, vous l'avez déjà. Lorsque vous commencez à créer avec le #Hz, conservez un enregistrement de la manière dont les nombres se combinent du plus élevé au plus bas, et vice versa. Cela vous donnera la forme d'onde de la fréquence. Gardez à l'esprit que la forme d'onde est une réalité de parallèle à parallèle, d'un point à l'autre, ce sont... Oui, des pixels. C'est une réalité parallèle entièrement nouvelle, de l'intérieur et de l'extérieur. C'est ainsi que la téléportation est réalisée. C'est pourquoi tout est connecté. C'est comme un trou de ver.

C'est ainsi que vous pouvez déterminer l'emplacement de la réalité. Séparé du Réacteur Harmonique, là vous connaissez l'emplacement exact. Dans la forme d'onde, vous ne savez pas précisément où il se trouve, mais vous pouvez voir la forme d'onde et l'emplacement de l'onde, mais pas les coordonnées exactes. Pour obtenir les coordonnées exactes, appliquez l'application mathématique du Réacteur Harmonique sur la masse de l'Univers et la grille 90. Vous avez déjà cette information. Pourquoi est-il nécessaire d'avoir la pente ? Parce que dans la création de la fréquence de 1 à 9 Hz, vous aurez besoin de la structure de la forme d'onde. Cela, vous le comprendrez complètement lorsque vous commencerez à travailler avec la fréquence de 1 à 9 Hz. L'importance est inestimable.

10/5/2014

Technologie Mono-atomique

Dans le corps de votre structure se trouvent des photons construits avec des cristaux connectés à une technologie mono-atomique résonnant d'avant en arrière comme des prismes et des structures de réacteurs complexes aux formes géométriques diverses, modulant en fonction de l'environnement et de vos pensées. Si vous vous trouvez dans un environnement déséquilibré, reconnaître la structure permettra de rappeler complètement le portail prêt à vous transporter dans la réalité parallèle imprimée dans votre structure moléculaire cristallisée en conjonction avec chaque structure de vos molécules atomiques individuelles.

Le portail est stabilisé par une structure nanotechnologique magnétique mono-atomique construite à partir de photons mono-atomiques d'un champ géométrique magnétique structuré de la même manière que vous. Ensuite, il reconnaîtra tout changement dans votre réalité d'existence et s'activera si quelque chose ne résonne pas avec la même structure, vous attirant pour graviter à travers le portail de réalité résonnant selon la structure originale du nouveau prisme.

Le portail est stabilisé de façon permanente autour de vous grâce à une combinaison de champs magnétiques mono-atomiques correspondant à votre structure – structure moléculaire. Vous vous souvenez du Réacteur Harmonique ? Eh bien, cela y ressemble, mais il est constitué uniquement de champ énergétique, pas de matière. Ce qui est autour de vous est une structure de lumière cristalline, magnétique, mono-atomique énergie cristallisée. C'est pratiquement une conscience vivante. Elle a sa propre intelligence, connaît votre existence, reconnaît vos pensées et vous transporte à travers les réalités parallèles appropriées pour maintenir l'intégrité de votre vrai moi sans ingérences extérieures.

C'est l'aide de l'ordre supérieur pour vous.

8/1/2015

ATTÉNUER LES TREMBLEMENTS DE TERRE AVEC LES HZ

3 à 4 topographies de la masse du terrain doivent être superposées avec précision. Observez et analysez les différentes bordures de la masse du terrain. Trouvez également les grilles terrestres en alignement avec chaque masse du terrain.

Lorsque vous les superposez, examinez et mesurez les différences de toutes les bordures du terrain. De cette manière, vous pourrez localiser avec précision l'emplacement des tremblements de terre.

La fréquence de la masse peut être mesurée en fonction de la différence de masse entre chaque topographie de terrain. Lorsque vous identifiez *la fréquence* Hz du tremblement de terre, restez en phase avec elle.

Et si vous localisez avec des mesures précises *la fréquence* Hz du tremblement de terre, vous pouvez identifier l'emplacement exact en utilisant la même *fréquence* Hz et rester stable sur le point '0' pour neutraliser le terrain, permettant ainsi d'arrêter et d'atténuer le tremblement de terre jusqu'au point '0'.

C'est ainsi que vous pouvez prévenir les tremblements de terre.

Vous pouvez également développer une machine capable de mesurer cela et de l'arrêter immédiatement.

Souvenez-vous que *la fréquence* Hz des tremblements de terre doit être réduite au point '0'.

Conscience collective du Conseil des 9

C9

Marina Jacobi

www.marinajacobi.com